

Kreuz- / Drehmomentschlüssel, 70 - 170 Nm



VERWENUNGSZWECK

Dieser spezielle Kreuz- / Drehmomentschlüssel wurde für den Reifenwechsel entwickelt und ist ausschließlich für das kontrollierte Anziehen von Radverschraubungen mit Rechtsgewinde an PKW vorgesehen. Der Drehmomentwert ist einstellbar von 70 bis 170 Nm und ermöglicht ein Nachziehen mit vorgeschriebenem Drehmoment. Zum Lösen (Linksdrehung) kann dieser wie ein drehmomentfreier Kreuzschlüssel verwendet werden. Der Schleudermodus ermöglicht ein schnelles Lösen und Anziehen der Radverschraubung. Das Werkzeug kann zur platzsparenden Aufbewahrung zerlegt werden. Die Verwendung dieses Produkts für einen anderen als den oben beschriebenen Zweck kann das Produkt beschädigen und Verletzungen verursachen.

SPEZIFIKATIONEN

Drehmomentbereich: 70-170 Nm
 Abtriebsprofil: Außenvierkant
 Abtriebsprofilgröße: 12.5 mm (1/2")
 Auslösung: Rechtsdrehung
 Genauigkeit: +/- 4 %
 Typ: Akustisches "Klick" Signal

Feinskala: 1 Nm
 Handstangenlänge: 230 mm
 Kreuzstangenlänge: 490 mm
 Gewicht: ca. 1420 g
 Zubehör: 3 Steckschlüssel, 17 - 19 - 21 mm

Dieses Produkt wurde nach DIN EN ISO6789 kalibriert.

Aus Sicherheitsgründen darf dieses Produkt nicht geändert und / oder modifiziert werden.

Dieses Produkt ist nicht für gewerbliche oder industrielle Anwendungen vorgesehen, es ist nur für den privaten Gebrauch bestimmt.

WERKZEUGELEMENTE

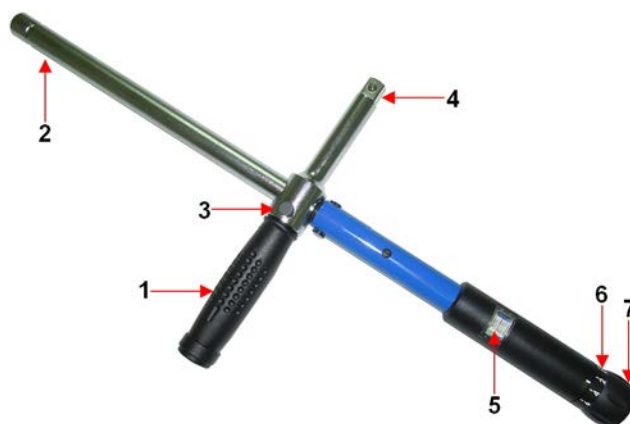

- | | |
|--------------------------|----------------------------------|
| 1 Griffstange | 5 Hauptskala |
| 2 Kreuzstange | 6 Feinskala |
| 3 Sperr- / Freigabetaste | 7 Einstell- / Verriegelungsknopf |
| 4 Vierkantantrieb | |

ALLGEMEINE SICHERHEITSHINWEISE

Bitte beachten Sie die folgenden Sicherheits- und Gebrauchshinweise in dieser Anleitung, um Fehlfunktionen, Beschädigungen oder Verletzungen zu vermeiden:

- Dieses Werkzeug ist nicht zur Verwendung durch Personen (einschließlich Kinder), mit eingeschränkten körperlichen, sensorischen oder geistigen Fähigkeiten, vorgesehen. Es sei denn, sie werden von einer für ihre Sicherheit verantwortlichen Person angeleitet und beaufsichtigt. Das Werkzeug ist nur geeignet für Personen die mit dem Drehmomentschlüssel vertraut sind.
- Lassen Sie Kinder nicht mit dem Werkzeug oder dessen Verpackung spielen.
- Bei Verwendung von Drehmomentwerkzeugen können Befestigungselemente brechen oder verrutschen. Stellen Sie immer beide Füßen auf den Boden und vermeiden Sie das Anziehen auf Drehmoment in ungünstigen Positionen.
- Hinweis! Ein Anziehen auf Drehmoment ist nur für die Drehrichtung nach rechts und mit der Griffstange in vorderer Querstangenposition verfügbar (siehe unten).
- Stellen Sie das Drehmoment auf den niedrigsten Wert (70 Nm) ein, wenn Sie das Werkzeug zum Lösen von Muttern (linksdrehend) verwenden.
- Achtung! Verwenden Sie keine Verlängerungen oder Gelenke, da dies beim Anziehen von Verschraubungen zu falschem Drehmomentwert führen kann.
- Achtung! Stellen Sie den Fuß nicht auf das Skalenfenster, da dies zur Beschädigung führen kann.
- Der Antriebsvierkant des Werkzeugs und jegliches Zubehör müssen immer in einer Linie mit dem Befestigungselement liegen. Fehlausrichtungen und unkontrollierte Bewegungen beeinträchtigen die Genauigkeit.
- Üben Sie keinen Druck mehr auf den Drehmomentschlüssel aus, wenn der eingestellte Drehmomentwert erreicht ist. Nichtbeachtung kann zur Beschädigung des Schlüssels oder der Verschraubung führen.
- Drehen Sie die Einstellung niemals unter den niedrigsten Drehmomentwert (70 Nm).
- Der Drehmomentschlüssel wurde im Werk auf eine Genauigkeit von +/- 4% geprüft und kalibriert. Wir empfehlen eine Überprüfung des Drehmomentwerkzeugs nach etwa 5.000 Zyklen oder nach 12 Monaten.
- Stellen Sie sicher, dass das Drehmoment auf den niedrigsten Wert (70 Nm) eingestellt ist, wenn Sie den Drehmomentschlüssel nicht verwenden oder aufbewahren.

VERWENDUNG ALS KREUZSCHLÜSSEL ZUM LÖSEN VON VERSCHRAUBUNGEN

Hebelwirkung mit hoher Lösekraft

Verwendung als Kreuzschlüssel zum Lösen von Muttern bis zu 340 Nm (max. 12,5 mm (1/2") Steckschlüssel).

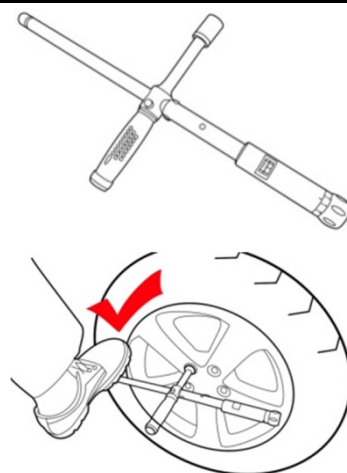

Achtung! NICHT auf das Skalenfenster und den Griff der Kreuzstange (2) treten, da das Skalenfenster zerbrechen und Verletzungen verursachen kann.

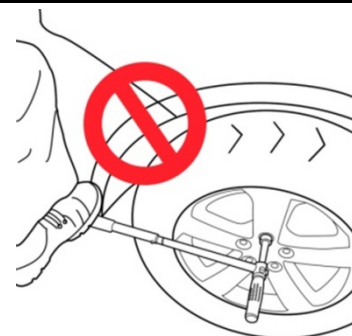

Achtung! Setzen Sie den Fuß nicht längs auf das Ende der Kreuzstange (2), da dies zu Knieverletzungen führen kann.

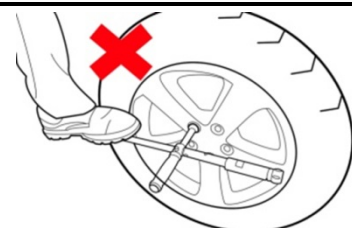

Schnell-Löse-Modus

Setzen Sie die Griffstange (1) in die Mitte der Kreuzstange (2) und drehen Sie die Griffstange schnell um die Mittelachse herum, um den Bolzen mühelos herauszuschrauben.

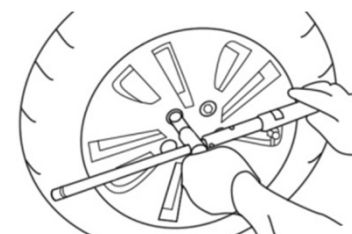

Dieser Modus ist drehmomentfrei und wirkt sich nicht auf die Drehmomenteinstellung aus.

VERWENDUNG ALS DREHMOMENTSCHLÜSSEL ZUM ANZIEHEN VON VERSCHRAUBUNGEN

Drehmomentschlüssel-Modus

Drücken Sie auf den Verriegelungs- / Entriegelungstaste (3), schieben Sie die Griffstange (1) bis zum Ende der Kreuzstange (2) und verriegeln Sie sie.



Hinweis: Die Drehmomentschlüsselfunktion ist nur in diesem Modus verfügbar.

Installieren Sie den passenden Steckschlüssel auf der Vierkantkopf (4) der Griffstange (1).



Achtung: Bitte Drehmomentrichtung beachten.

Sperr- / Entsperrmodus

Zum Entriegeln (U) leicht am Einstell- / Verriegelungsknopf (7) ziehen und den Drehmomentwert durch Drehen einstellen.

Durch Loslassen des Einstell- / Verriegelungsknopfes (7) wird die Verriegelung (L) durch eine Federspannung automatisch aktiviert.

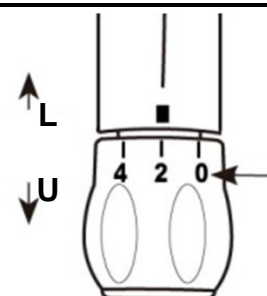

Drehmomentwert einstellen (Beispiel 72 Nm)

Zum Entriegeln leicht am Einstell- / Verriegelungsknopf (7) ziehen.

Drehen Sie den Einstell- / Verriegelungsknopf (7), bis die gewünschte Drehmomenteinstellung durch die rote Linie im Skalenfenster (5) angezeigt wird. Die Skalenteilung auf der Hauptskala ist in 10 Nm und die Feinskala auf dem Einstellknopf (6) in 1 Nm Schritten eingeteilt, ungerade Zahl liegt in der Mitte zwischen zwei geraden Zahlen.



Schnelldreh-Modus

Setzen Sie die Griffstange (1) in die Mitte der Kreuzstange (2), um die Muttern schnell anzuziehen.

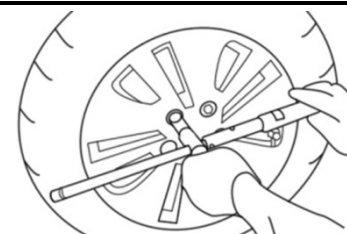

Endgültige Drehmomenteinstellung

Den Griff des Drehmomentschlüssels festhalten und mit gleichmäßiger Kraft drehen, bis ein Klick zu hören ist und / oder der Griff leicht nachgibt. Der eingestellte Drehmomentwert ist erreicht.

Beenden Sie das Anziehen der Verschraubung unmittelbar nachdem der Drehmomentschlüssel ausgelöst hat (ein "Klick" hörbar ist).

Bitte beachten Sie, dass das „Klick“ Geräusch bei geringer Drehmomenteinstellung leiser ist.

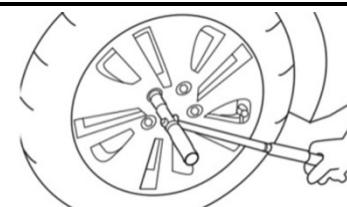

LAGERUNG

Lagerungs-Modus

Die Griffstange kann durch Drücken der Sperr- / Freigabe-Taste (3) vom Drehmomentschlüssel abgenommen werden.

Drehen Sie den Drehmomentschlüssel auf den kleinsten Drehmomentwert zurück.

Bewahren Sie den Drehmomentschlüssel in seiner Schutzverpackung auf.



WARTUNG

- Eine Überprüfung des Drehmomentschlüssels auf Genauigkeit muss in regelmäßigen Abständen erfolgen, nur dann ist eine einwandfreie Funktion gewährleistet.
- Reinigen Sie den Drehmomentschlüssel nur mit einem trockenen, weichen Tuch.
- Tauchen Sie den Drehmomentschlüssel niemals in eine Flüssigkeit.



BGS 6835

Cross Torque Wrench, 70 - 170 Nm



INTENDED USE

This special cross / torque wrench was developed for tire changing and is designed exclusively for the controlled tightening of right-hand threaded nuts or bolts on passenger cars. The torque value is adjustable from 70 to 170 Nm and allows retightening with prescribed torque. To loosen (turn to the left) this can be used like a torque-free cross wrench. The spin mode allows a fast loosening and tightening of the wheel bolts and nuts. The tool can be disassembled for space-saving storage. Use of this product for any purpose other than described above may result in damage and personal injury.

SPECIFICATIONS

Torque range: 70-170 Nm

Output profile: outer square

Output profile size: 12.5 mm (1/2")

Trigger: right

Accuracy: +/- 4 %

Type: Acoustic "click" sound

Fine scale: 1 Nm

Handle bar length: 230 mm

Cross bar length: 490 mm

Weight: approx. 1420 g

Accessory: 3 Sockets, 17-19-21 mm

The product has been calibrated according to DIN EN ISO6789.

For safety reasons you must not rebuild and/or modify this product.

This torque wrench is not intended for commercial or industrial applications. It is meant for private use only.

TOOL ELEMENTS

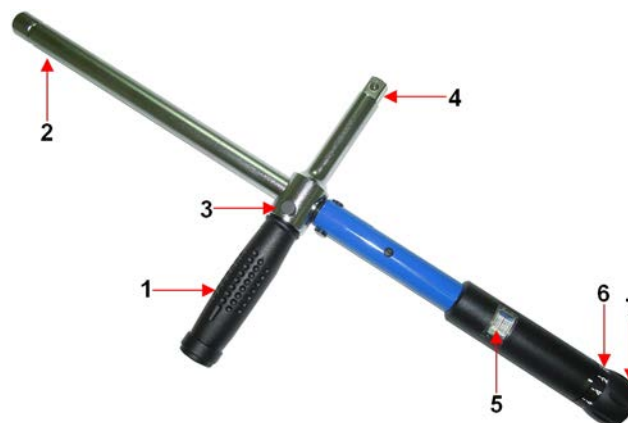

- 1 Handle bar
- 2 Cross bar
- 3 Lock / Release button
- 4 Square drive

- 5 Major scale
- 6 Fine scale
- 7 Setting / Locking knob

GENERAL OPERATING SAFTY NOTES

Please note the following safety notes and instructions for use in this manual to avoid malfunctions, damage or physical injure:

- This tool is not intended for use by individuals (including children) with limited physical, sensorial or mental abilities or deficiencies in experience and/or persons unfamiliar with the torque wrench unless they are supervised by a person responsible for their safety or receive from this instruction in how the torque wrench is to be used.
- Do not allow children to play with this tool or its packaging.
- When using torque tools it is possible that fasteners may break or slip. Always stand with both feet on the floor and avoid applying torque in awkward positions.
- Note! The torque wrench function is only available for right direction at longest cross bar leverage mode shown on below.
- Set torque to lowest level (70 Nm) if you are using the torque wrench as a general-purpose driving wrench at left direction for loosening nuts.
- Warning! Do not use any improvised extension rods or universal ball joints, as these could result in incorrect torque settings.
- Warning! Do not step down on the scale window and the handle of the cross shaft, it may be break and risk of injury.
- The drive part of the tool and any accessories should always be in line with the fastener. Misalignment and uncontrolled movement will affect accuracy.
- Do not exert any pressure on the torque wrench beyond the set torque. This might lead to damage to the wrench or the nut.
- Do not turn adjustment below lowest torque setting.
- The torque wrench was checked and calibrated with an accuracy of +/- 4% at the factory. Recommend that your torque tool be calibrated after about 5,000 cycles or after 12 months by educated people.
- Ensure that the torque is set at the lowest level (70 Nm) if you are not using or are storing the torque wrench.

WORK AS A CROSS WRENCH FOR LOOSENING NUT

Leverage power mode

For a power mode as cross wrench which loosens nuts up to 340 Nm (max. of 1/2" drive sockets).

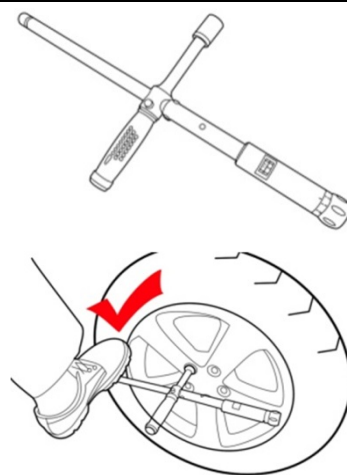

Warning! DO NOT step down on the scale of window and handle of cross shaft (2), it may break and risk of injury.

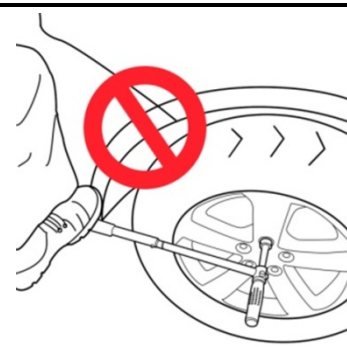

Warning! DO NOT place foot alignment onto the end of cross shaft (2), the back bound may cause injury of knee.

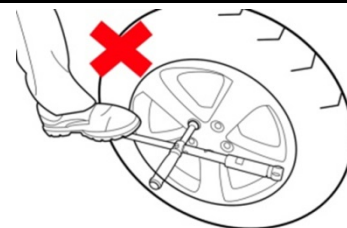

Speed spinning mode

Place the handle bar (1) in the middle of cross bar (2), quick spinning for unscrew the bolt effortlessly.

This mode is free of torque, doesn't effect of torque setting.

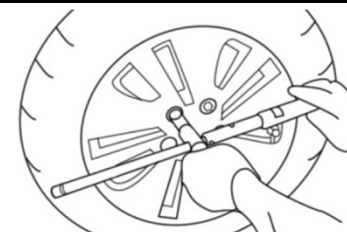

WORK AS A TORQUE WRENCH FOR TIGHTENING NUT

Torque wrench mode

Press the lock / release button (3), slide handle bar (1) to the end of cross bar (2) and lock.

Note: The torque wrench function is only available in this mode.

Install proper socket onto square head (4) of handle bar (1).

Warning: Please follow torque direction.



Locking / Unlocking mode

Pull slightly the setting / locking knob (7) to unlock (U) and adjust the torque value by turning.

Release the setting / locking knob (7) will lock (L) by a spring-load automatically.

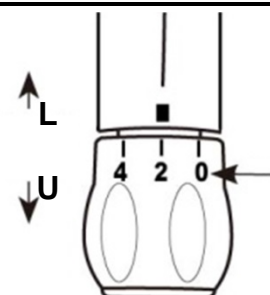

Setting the torque value (example 72 Nm)

Pull slightly the setting / locking knob (7) to unlock.

Turn setting / locking knob (7) until desired torque setting is displayed by cursor (red line) in scale window (5), graduations on the major scale are in 10 Nm increments and fine setting knob (6) is 1 Nm, odd number is in the middle between two even numbers.



Speed spinning mode

Place handle bar (1) in the middle of cross bar (2) to insert and nip nuts up speedily.

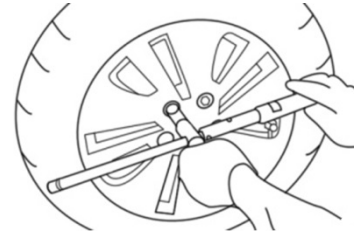

Final torque setting

Grasp handle of torque wrench and drive with steady force until a "click" is heard and/or a light retroaction felt, the set torque has been achieved.

Do not continue to drive when wrench clicks.

Please note that the "click" becomes weaker with the lower torque settings.

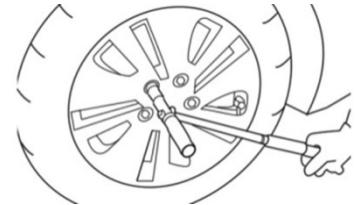

STORAGE

Storage mode

This torque wrench is detachable by pressing the lock / release bottom (3).

Set the torque value of the torque wrench to the lowest position.

Store the torque wrench in its protective packaging.



MAINTENANCE

- A check of the torque wrench for accuracy must be made at regular intervals, only then a perfect function is guaranteed.
- Only clean the torque wrench with a dry, soft cloth.
- Never immerse the torque wrench in a liquid.



BGS 6835

Clé en croix/dynamométrique, 70 – 170 Nm



UTILISATION PRÉVUE

Cette clé en croix/dynamométrique spéciale a été développée pour le changement de pneus et est exclusivement destinée au serrage contrôlé des boulons de roue avec filetage à droite sur les voitures particulières. La valeur du couple est réglable de 70 à 170 Nm et permet d'appliquer avec précision le couple de serrage prescrit. Pour le desserrage (en tournant vers la gauche), l'outil peut être utilisé comme une clé cruciforme sans indication de couple. Le mode de rotation permet de desserrer et de serrer rapidement le boulonnage de la roue. L'outil peut être démonté pour gagner de la place de rangement. L'utilisation de ce produit à d'autres fins que celles décrites ci-dessus peut endommager le produit et entraîner des blessures.

SPÉCIFICATIONS

Plage de couples: 70-170 Nm

Profil de transmission: carré mâle

Taille de profil de poussée: 12.5 mm (1/2")

Déclenchement: en rotation à droite

Précision: +/- 4 %

Type: Signal de « clic » audible

Échelle fine: 1 Nm

Longueur du levier: 230 mm

Longueur de la barre transversale: 490 mm

Poids: env. 1420 g

Accessoires: 3 douilles, 17 - 19 - 21 mm

Ce produit a été calibré conformément à la norme DIN EN ISO6789.

Pour des raisons de sécurité, ce produit ne doit pas être changé ni modifié.

Ce produit n'est pas destiné à un usage commercial ou industriel, il est exclusivement destiné à un usage privé.

ÉLÉMENTS DE L'OUTIL

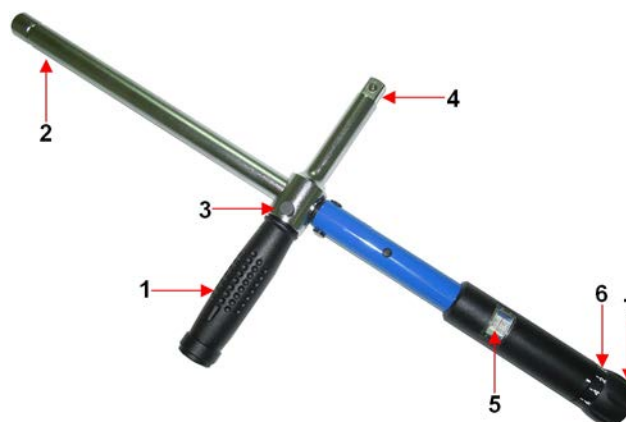

1 Barre à poignée

2 Barre transversale

3 Touche de verrouillage/déverrouillage

4 Carré de transmission

5 Échelle principale

6 Échelle fine

7 Bouton de réglage/de verrouillage

CONSIGNES DE SÉCURITÉ GÉNÉRALES

Veillez respecter les consignes de sécurité indiquées ci-après dans ce manuel, afin d'éviter des dysfonctionnements, dommages et blessures :

- Cet outil ne doit pas être utilisé par des personnes (y compris des enfants) avec des capacités physiques, sensorielles ou mentales limitées, ou manquant d'expérience et/ou de connaissances, à moins qu'elles ne soient instruites et supervisées par une personne responsable de leur sécurité. L'outil ne doit être utilisé que par des personnes connaissant le principe de fonctionnement des clés dynamométriques.
- Ne permettez jamais que des enfants jouent avec l'outil ou avec son emballage.
- Lors de l'utilisation d'outils dynamométriques, des éléments de fixation peuvent se briser ou glisser. Gardez toujours les deux pieds fermement appuyés au sol et évitez d'effectuer des serrages lorsque vous ne pouvez pas assumer une position favorable.
- Remarque ! Le serrage au couple n'est possible qu'en appliquant une rotation dans le sens des aiguilles d'une montre et avec la barre à poignée en position transversale avant (voir ci-dessous).
- Réglez le couple à la valeur la plus basse (70 Nm) lorsque vous allez utiliser l'outil pour desserrer des boulons (rotation à gauche).
- Attention ! N'utilisez jamais de rallonges ou d'articulations, car cela entraînerait des valeurs de couple incorrectes lors du serrage des boulons.
- Attention ! Ne placez pas le pied sur l'échelle principale de l'outil, car cela pourrait l'endommager.
- Le carré de transmission de l'outil et les éventuels accessoires doivent toujours être alignés avec l'élément de fixation. Les désalignements et les mouvements incontrôlés nuisent à la précision.
- N'exercez plus de pression sur la clé dynamométrique lorsque le couple de serrage réglé est atteint. Ne pas respecter cette consigne risque d'endommager la clé ou le boulon.
- Ne réglez jamais le couple de serrage à une valeur inférieure à 70 Nm.
- La clé dynamométrique a été testée et étalonnée en usine avec une précision de +/- 4 %. Nous recommandons de vérifier le calibrage de l'outil dynamométrique après environ 5 000 cycles ou après 12 mois.
- Assurez-vous que le couple de serrage est réglé sur la valeur la plus basse (70 Nm) lorsque vous n'utilisez pas ou allez ranger la clé dynamométrique.

UTILISATION COMME CLÉ À CROIX POUR DESSERRER LES BOULONS

Effet levier avec force de desserrage élevée

Utilisation comme clé à croix pour le desserrage d'écrous jusqu'à 340 Nm (clé à douille maxi. 12,5 mm [1/2"]).

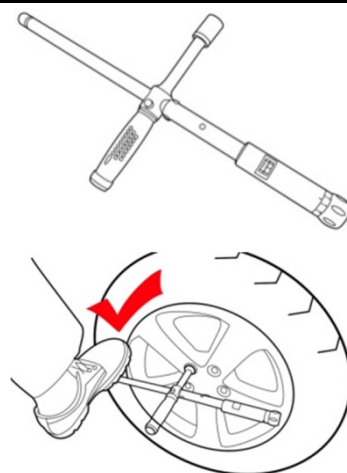

Attention ! NE MARCHEZ PAS sur l'échelle principale ni sur la barre à poignée de la barre transversale (2), car la fenêtre de la balance pourrait se briser et entraîner des blessures.

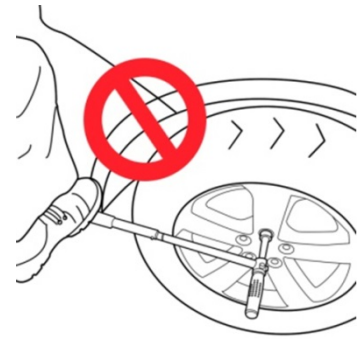

Attention ! Ne placez pas le pied dans le sens de la longueur sur l'extrémité de la barre transversale (2), car cela peut entraîner des blessures au genou.

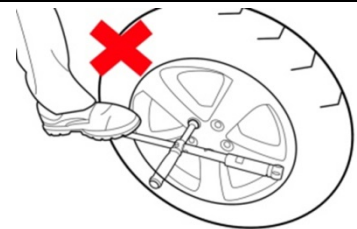

Mode de desserrage rapide

Placez la barre à poignée (1) au milieu de la barre transversale (2) et faites tourner rapidement la barre transversale autour de la barre à poignée pour dévisser sans effort les boulons.

Ce mode n'applique aucun couple de serrage et n'a donc aucun effet sur le réglage du couple.

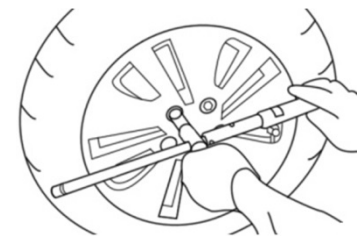

UTILISATION COMME CLÉ DYNAMOMÉTRIQUE POUR LE SERRAGE DES BOULONS

Mode clé dynamométrique

Appuyez sur la touche de verrouillage/déverrouillage (3), faites glisser la barre à poignée (1) jusqu'à l'extrémité de la barre transversale (2) et verrouillez-la.

Remarque : La fonction de clé dynamométrique n'est disponible que dans ce mode.

Installez la douille appropriée sur le carré de transmission (4) de la barre à poignée (1).

Attention : Veuillez tenir compte du sens du couple de serrage.



Mode verrouillage/déverrouillage

Pour déverrouiller (U), tirez légèrement sur le bouton de réglage/verrouillage (7) et réglez la valeur du couple en tournant.

En relâchant le bouton de réglage/verrouillage (7), le verrouillage (L) est automatiquement activé par la tension du ressort.

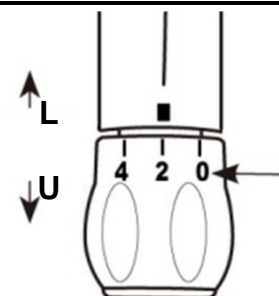

Régler la valeur de couple (exemple 72 Nm)

Pour déverrouiller, tirez légèrement sur le bouton de réglage/verrouillage (7).

Tournez le bouton de réglage/verrouillage (7) jusqu'à ce que le couple de serrage souhaité soit indiqué par la ligne rouge dans la fenêtre de l'échelle (5). Les graduations sur l'échelle principale sont de 10 Nm et les graduations fines sur le bouton de réglage (6) sont de 1 Nm, les nombres impairs se situent au milieu entre deux nombres pairs.



Mode rotation rapide

Placez la barre à poignée (1) au milieu de la barre transversale (2) pour visser rapidement les boulons.

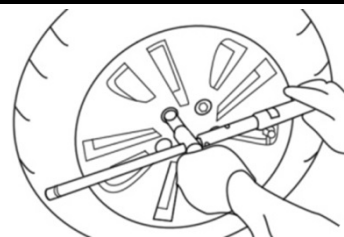

Réglage final du couple de serrage

Tenez la poignée de la clé dynamométrique et tournez-la en appliquant la même force jusqu'à ce que vous entendiez un déclic et/ou que la poignée cède légèrement. La valeur de couple réglée a alors été atteinte.

Arrêtez immédiatement le serrage après le déclenchement de la clé dynamométrique (« clic » audible).

Veuillez noter que le « clic » est moins fort lorsque vous appliquez un faible couple de serrage.

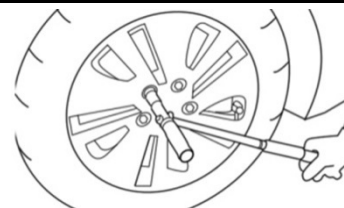

RANGEMENT

Mode de rangement

La barre à poignée peut être retirée de la clé dynamométrique en appuyant sur le bouton de verrouillage/déverrouillage (3).

Réglez la clé dynamométrique à la valeur de couple la plus basse.

Conservez la clé dynamométrique dans son emballage de protection.



MAINTENANCE

- La précision de la clé dynamométrique doit être vérifiée à intervalles réguliers pour s'assurer de son bon fonctionnement.
- Ne nettoyez la clé dynamométrique qu'à l'aide d'un tissu sec et doux.
- Ne plongez jamais la clé dynamométrique dans un quelconque liquide.



BGS 6835

Llave dinamométrica / en cruz, 70 - 170 Nm



USO PREVISTO

Esta llave dinamométrica especial en cruz ha sido desarrollada para el cambio de neumáticos y está diseñada exclusivamente para el apriete controlado de los tornillos de las ruedas con rosca a la derecha en los turismos. El valor de apriete es ajustable de 70 a 170 Nm y permite el apriete con el par prescrito. Para aflojar (girar hacia la izquierda) se puede utilizar como una llave de cruz sin par. El modo de giro permite aflojar y apretar rápidamente los tornillos de la rueda. La herramienta se puede desensamblar para ahorrar espacio. El uso de este producto para cualquier otro propósito que no sea el descrito anteriormente puede dañar el producto y causar lesiones.

ESPECIFICACIONES

Rango de par de giro: 70-170 Nm
Salida: Cuadrado exterior
Tamaño del actuador: 12.5 mm (1/2")
Disparo: Giro a derecha
Precisión: +/- 4 %
Tipo: Clic acústico Señal

Escala fina: 1 Nm
Longitud de la varilla de mano: 230 mm
Longitud de la varilla transversal: 490 mm
Peso: aprox.: 1420 g
Accesorios: 3 llaves de vaso 17 - 19 - 21 mm

Este producto ha sido calibrado según DIN EN ISO6789.

Por razones de seguridad, este producto no debe ser cambiado y/o modificado.

Este producto no está destinado al uso comercial o industrial, sino únicamente al uso privado.

ELEMENTOS DE LA HERRAMIENTA

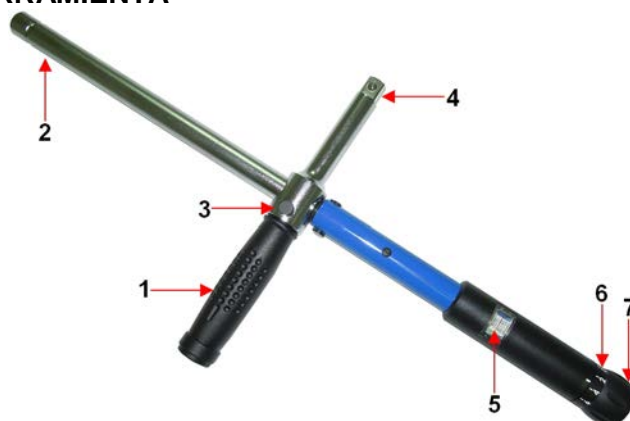

- | | | | |
|---|-------------------------------|---|--------------------------|
| 1 | Mango | 5 | Escala principal |
| 2 | Varilla transversal | 6 | Escala fina |
| 3 | Botón de bloqueo / desbloqueo | 7 | Pomo de ajuste / bloqueo |
| 4 | Entrada cuadrada | | |

INSTRUCCIONES GENERALES DE SEGURIDAD

Tenga en cuenta las siguientes instrucciones de seguridad y funcionamiento de este manual para evitar fallos de funcionamiento, daños o lesiones:

- Esta herramienta no está diseñada para ser utilizada por personas (incluyendo niños) con capacidades físicas, sensoriales o mentales limitadas. A menos que sean instruidos y supervisados por una persona responsable de su seguridad. La herramienta solo es adecuada para personas que estén familiarizadas con la llave dinamométrica.
- No permita que los niños jueguen con la herramienta o su embalaje.
- Cuando se utilizan herramientas dinamométricas, los tornillos pueden romperse o resbalar. Coloque siempre los dos pies en el suelo y evite el apriete en posiciones desfavorables.
- ¡Nota! El apriete del par de apriete solo está disponible para el giro a la derecha y con el mango en la posición del travesaño delantero (ver abajo).
- ¡Ajuste el par al valor más bajo (70 Nm) cuando utilice la herramienta para aflojar las tuercas (giro a la izquierda)!
- ¡Atención! No utilice extensiones ni articulaciones, ya que esto puede dar lugar a valores de par de apriete incorrectos al apretar los tornillos.
- ¡Atención! No coloque el pie en la ventana de la escala, ya que esto puede causar daños.
- El cuadrado de entrada de la herramienta y cualquier accesorio deben estar siempre alineados con el tornillo. Las alineaciones incorrectas y los movimientos incontrolados afectan a la precisión.
- No siga apretando con la llave dinamométrica cuando haya alcanzado el valor de par de apriete establecido. De lo contrario, podría dañarse la llave o el atornillado.
- Nunca gire el ajuste por debajo del valor de par mínimo (70 Nm).
- La llave dinamométrica ha sido probada y calibrada en fábrica con una precisión de +/- 4%. Recomendamos comprobar la herramienta dinamométrica después de aproximadamente 5.000 ciclos o después de 12 meses.
- Asegúrese de que el par de apriete esté ajustado al valor más bajo (70 Nm) cuando no utilice o guarde la llave dinamométrica.

USO COMO LLAVE EN CRUZ PARA AFLOJAR UNIONES ATORNILLADAS

Apalancamiento con alta fuerza de apertura

Uso como llave de cruz para aflojar tuercas de hasta 340 Nm (máx. 12,5 mm (1/2") llave de vaso).

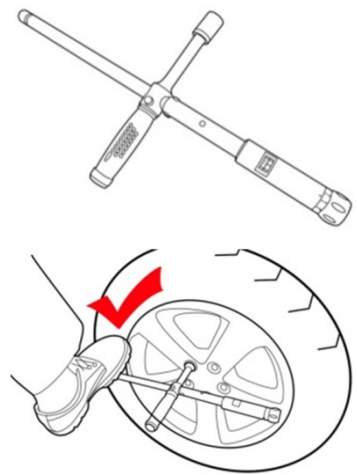

¡Atención! NO pise la ventana de la escala y el mango de la varilla transversal (2), ya que la ventana de la escala puede romperse y causar lesiones.

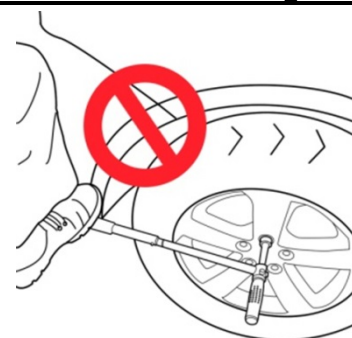

¡Atención! No coloque el pie longitudinalmente en el extremo de la varilla transversal (2), ya que esto puede provocar lesiones en la rodilla.

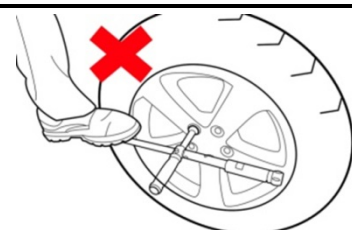

Modo de apertura rápida

Coloque la varilla del mango (1) en el centro del travesaño (2) y gire rápidamente la varilla del mango alrededor del travesaño para desenroscar el tornillo sin esfuerzo.

Este modo está libre de par y no tiene ningún efecto en el ajuste del par.



USO COMO LLAVE DINAMOMÉTRICA PARA APRETAR UNIONES ATORNILLADAS

Modo de llave dinamométrica

Presione el botón de bloqueo/desbloqueo (3), deslice la varilla del mango (1) hasta el extremo del travesaño (2) y bloquéelo.

Nota: La función de llave dinamométrica solo está disponible en este modo.

Coloque la llave de vaso correspondiente en la cabeza cuadrada (4) de la varilla del mango (1).

Atención: Tenga en cuenta la dirección del par de apriete.



Modo de bloqueo / desbloqueo

Para desbloquear (U), tire suavemente del pomo de ajuste / bloqueo (7) y ajuste el valor del par girándolo.

Al soltar el pomo de ajuste / bloqueo (7), el bloqueo (L) se activa automáticamente por la tensión del muelle.

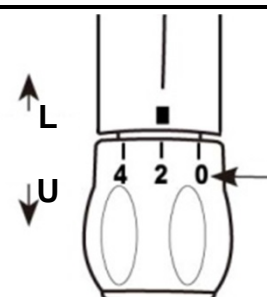

Ajustar el valor del par de apriete (ejemplo 72 Nm)

Para desbloquear, tire ligeramente del pomo de ajuste / bloqueo (7).

Gire el pomo de ajuste / bloqueo (7) hasta que la línea roja de la ventana de la escala (5) indique el par de apriete deseado. La división de la escala en la escala principal se divide en pasos de 10 Nm y la escala fina en el pomo de ajuste (6) se divide en pasos de 1 Nm, el número impar se encuentra en el medio entre dos números pares.



Modo de giro rápido

Coloque la varilla del mango (1) en el centro del travesaño (2) para apretar rápidamente las tuercas.

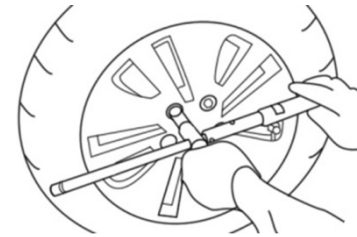

Ajuste final del par de apriete

Sujete el mango de la llave dinamométrica y gírelo con una fuerza uniforme hasta que se oiga un clic o hasta que el mango ceda ligeramente. Se ha alcanzado el valor de par establecido.

Finalice el apriete de la unión atornillada inmediatamente después de que la llave dinamométrica se haya disparado (se oye un "clic").

Tenga en cuenta que el ruido del "clic" es más silencioso cuando el par de apriete es bajo.

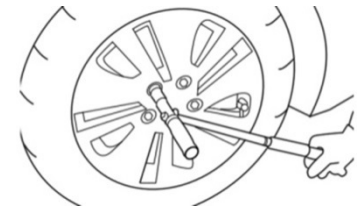

ALMACENAMIENTO

Modo de almacenamiento

La varilla del mango se puede extraer de la llave dinamométrica pulsando el botón de bloqueo / desbloqueo (3).

Gire la llave dinamométrica hasta el valor de par de apriete más bajo.

Guarde la llave dinamométrica en su embalaje protector.



MANTENIMIENTO

- Se debe realizar una revisión de la precisión de la llave dinamométrica en intervalos regulares, solo entonces se garantiza una función perfecta.
- Limpie la llave dinamométrica solamente con un paño seco y suave.
- No sumerja nunca la llave dinamométrica en un líquido.