

Zahnriemen-Spannrollenschlüssel SW30 | für VAG

WERKZEUG

Zahnriemen-Spannrollenschlüssel,
zu verwenden wie OEM T10499A
(ersetzt OEM T10499)

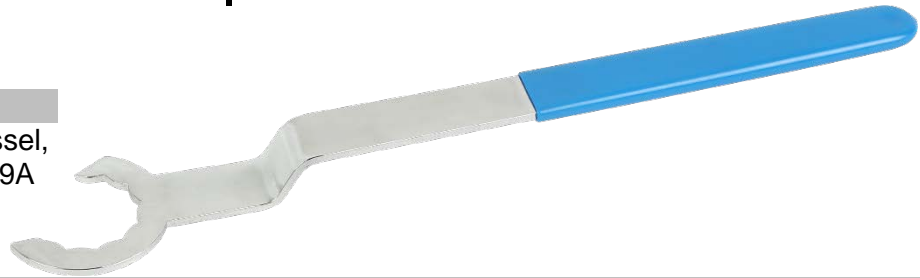

ACHTUNG

Lesen Sie die Bedienungsanleitung und die enthaltenen Sicherheitshinweise aufmerksam durch, bevor Sie das Produkt verwenden. Benutzen Sie das Produkt korrekt, mit Vorsicht und nur dem Verwendungszweck entsprechend. Nichtbeachtung der Sicherheitshinweise kann zu Schäden, Verletzungen und Erlöschen der Gewährleistung führen. Bewahren Sie diese Anleitungen für späteres Nachlesen an einem sicheren und trockenen Ort auf. Legen Sie die Bedienungsanleitung bei, wenn Sie das Produkt an Dritte weitergeben.

VERWENDUNGSZWECK

Dieses Werkzeug dient zum Einstellen der Zahnriemenspannung an 1.0 / 1.2 / 1.4L TFSI und TSI Benzinmotoren mit 3 und 4 Zylindern, verbaut in z.B. folgenden Fahrzeugen:

VW Golf VI Cabrio, Golf VII, Golf Sportsvan, Jetta, Passat, Polo und Up / Audi A1, A3 und Q3
Seat Ateca, Ibiza V, Leon, Leon ST und Leon SC / Skoda Citigo, Fabia, Octavia und Superb III

SICHERHEITSHINWEISE

- Halten Sie Kinder und andere unbefugte Personen vom Arbeitsbereich fern.
- Lassen Sie Kinder nicht mit dem Werkzeug oder dessen Verpackung spielen
- Verwenden Sie das Werkzeug nicht, wenn es beschädigt ist.
- Verwenden Sie das Werkzeug nur für den vorgesehenen Zweck.
- Diese Anleitung dient als Kurzinformation und ersetzt keinesfalls ein Werkstatthandbuch. Entnehmen Sie bitte technische Angaben wie Drehmomentwerte und Hinweise zur Demontage und Montage immer der fahrzeugspezifischen Serviceliteratur.

UMWELTSCHUTZ

Recyceln Sie unerwünschte Stoffe, anstatt sie als Abfall zu entsorgen. Verpackungen sind zu sortieren, einer Wertstoffsammelstelle zuzuführen und umweltgerecht zu entsorgen. Erkundigen Sie sich bei Ihrer örtlichen Abfallbehörde über Recyclingmaßnahmen.



VERWENDUNG

Setzen Sie den Schlüssel wie abgebildet an der Spannrolle an, drehen Sie ihn im Uhrzeigersinn, bis die dreieckige Markierung zwischen den zwei Markierungspunkten steht (Pfeil).

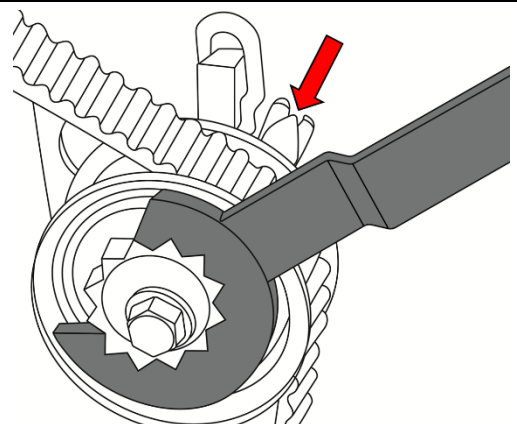

Timing Belt Tensioner Wrench 30 mm | for VAG

TOOL

Timing belt tensioner wrench,
to be used as OEM T10499A
(replaced OEM T10499)



ATTENTION

Read the operating instructions and all safety instructions contained therein carefully before using the product. Use the product correctly, with care and only according to the intended purpose. Non-compliance of the safety instructions may lead to damage, personal injury and to termination of the warranty. Keep these instructions in a safe and dry location for future reference. Enclose the operating instructions when handing over the product to third parties.

INTENDED USE

This tool is used for setting the tensioning of the timing belt on 1.0 / 1.2 / 1.4L TFSI and TSI petrol engines with 3 and 4 cylinder, installed in e.g. following vehicles:

VW Golf VI Cabrio, Golf VII, Golf Sportsvan, Jetta, Passat, Polo and Up / Audi A1, A3 and Q3
Seat Ateca, Ibiza V, Leon, Leon ST and Leon SC / Skoda Citigo, Fabia, Octavia and Superb III.

SAFETY INFORMATIONS

- Keep children and other persons away from the working area.
- Do not allow children to play with this tool or its packaging.
- Do not use the tool if it is damaged.
- Use the tool for the intended purpose only.
- This manual serves as a brief guide and does not replace a workshop manual. Always refer to the vehicle-specific service literature, particularly the technical data such as torque values and instructions for disassembly/assembly, etc.

ENVIRONMENTAL PROTECTION

Recycle unwanted materials instead of disposing of them as waste. Packaging should be sorted, taken to a recycling centre and disposed of in a manner which is compatible with the environment. Contact your local solid waste authority for recycling information.



USE

Place the wrench on the tensioner pulley as shown and turn clockwise until the triangular mark is between the two marks (arrow).

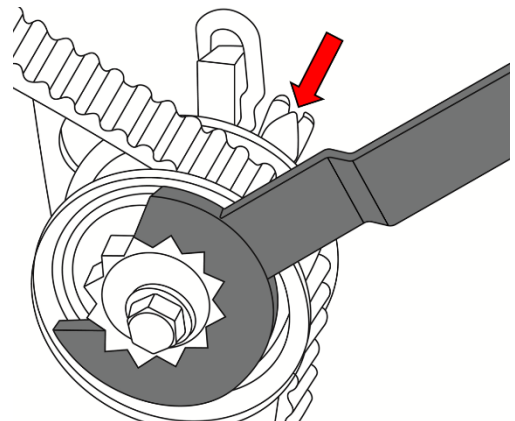

Clé de tendeur de courroie de distribution 30 mm | pour VAG

OUTIL

Clé de tendeur de courroie de distribution,
à utiliser comme OEM T10499A
(remplace OEM T10499)



ATTENTION

Veuillez lire attentivement la notice d'utilisation et les consignes de sécurité avant d'utiliser le produit. Utilisez correctement le produit, avec prudence et uniquement en conformité avec l'utilisation prévue. Ne pas respecter les instructions et consignes de sécurité peut entraîner des blessures, des dommages matériels et l'annulation de la garantie. Conservez ce manuel en lieu sûr et sec, afin de pouvoir le consulter ultérieurement. Veuillez joindre le présent mode d'emploi au produit si vous le transmettez à des tiers.

UTILISATION PRÉVUE

Cet outil permet de régler la tension de la courroie crantée sur les moteurs essence 1.0 / 1.2 / 1.4L TFSI et TSI à 3 et 4 cylindres, installés par exemple sur les véhicules suivants :

VW Golf VI Cabrio, Golf VII, Golf Sportsvan, Jetta, Passat, Polo et Up / Audi A1, A3 et Q3

Seat Ateca, Ibiza V, Leon, Leon ST et Leon SC / Skoda Citigo, Fabia, Octavia et Superb III

CONSIGNES DE SÉCURITÉ

- Maintenez à l'écart les enfants et toutes les autres personnes non autorisées de la zone de travail.
- Ne permettez jamais que des enfants jouent avec l'outil ou avec son emballage.
- Ne pas utiliser l'outil s'il est endommagé.
- N'utilisez l'outil qu'aux fins prévues.
- Ces instructions sont fournies à titre d'information brève, elles ne remplacent en aucun cas un manuel d'atelier. Veuillez utiliser les données techniques, comme les valeurs de couple, instructions de démontage/montage, etc. contenues dans les documents d'atelier de votre véhicule spécifique.

PROTECTION DE L'ENVIRONNEMENT

Recyclez les matières indésirables au lieu de les jeter comme déchets. Emballages doivent être triés, envoyés à un point de collecte de recyclage et éliminés dans le respect de l'environnement. Consultez votre autorité locale de gestion des déchets à propos des mesures de recyclage à appliquer.



UTILISATION

Placez la clé sur le galet tendeur comme indiqué et tournez-la dans le sens des aiguilles d'une montre jusqu'à ce que le repère triangulaire se trouve entre les deux repères (flèche).

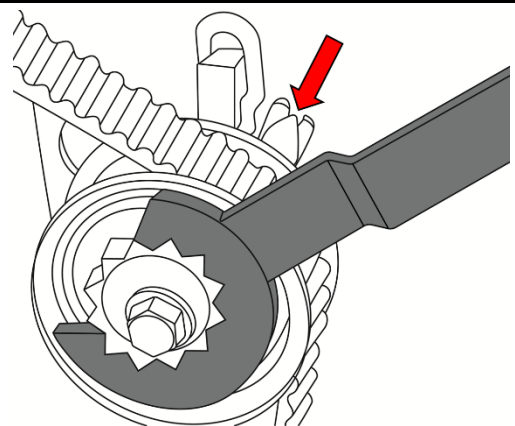

Llave para tensor de correa de distribución 30 mm | para VAG

HERRAMIENTA

Llave para tensor de correa de distribución,
para ser utilizada como OEM T10499A
(sustituido OEM T10499)



ATENCIÓN

Lea atentamente el manual de instrucciones y todas las instrucciones de seguridad antes de utilizar el producto. Utilice el producto de forma correcta, con precaución y solo de acuerdo con su uso previsto. El incumplimiento de las instrucciones de seguridad puede provocar daños, lesiones y la anulación de la garantía. Guarde estas instrucciones en un lugar seguro y seco para futuras consultas. Incluya el manual de instrucciones si entrega el producto a un tercero.

USO PREVISTO

Esta herramienta se utiliza para ajustar la tensión de la correa dentada en motores de gasolina 1.0 / 1.2 / 1.4L TFSI y TSI de 3 y 4 cilindros, instalados en los siguientes vehículos, por ejemplo:
VW Golf VI Cabrio, Golf VII, Golf Sportsvan, Jetta, Passat, Polo y Up / Audi A1, A3 y Q3
Seat Ateca, Ibiza V, León, León ST y León SC / Skoda Citigo, Fabia, Octavia y Superb III.

INDICACIONES DE SEGURIDAD

- Mantenga a los niños y otras personas no autorizadas lejos del área de trabajo.
- No permita que los niños jueguen con la herramienta o su embalaje.
- No utilice la herramienta si está dañada.
- Utilice la herramienta solo para el fin previsto.
- Este manual pretende ser una información breve y en ningún caso sustituye a un manual de taller. Por favor, tome la información técnica como los valores de par de apriete, las instrucciones de desmontaje/montaje siempre de la literatura de servicio específica del vehículo.

PROTECCIÓN AMBIENTAL

Recicle las sustancias no deseadas, en lugar de tirarlas a la basura. Embalajes deben clasificarse, llevarse a un punto de recogida de residuos y desecharse de manera respetuosa con el medio ambiente. Consulte con la autoridad local de gestión de residuos sobre las posibilidades de reciclaje.



UTILIZACIÓN

Coloque la llave en la polea tensora como se muestra y gírela en el sentido de las agujas del reloj hasta que la marca triangular quede entre las dos marcas (flecha).

