

Trennmesser-Satz für Kugellager-Arbeiten

INHALT

- A:** Trennmesserschalen, geschmiedet
Trennmesser-Auflage: 26 - 82 mm
Spannbolzensgewinde: 3/8"x24UNF
Aufnahmegewinde: 3/8"x16UNC
- A:** Trennmesserschalen, geschmiedet
Trennmesser-Auflage: 52 - 95 mm
Spannbolzensgewinde: 1/2"x 20UNF
Aufnahmegewinde: 3/8"x16UNC
- B:** Trennmesser-Spannbolzen
- C:** Schrauben für Abzieharmhalter (D)
- D:** Abzieharmhalter
- E:** Spindel
- F:** Abzieharme
- G:** Verlängerungsbolzen



EINFÜHRUNG

Dieser mechanische Abzieher dient zum Entfernen von Lagern, Zahnrädern und Buchsen von Wellen und ist geeignet für Maschinenbau, Automobilindustrie, im Schiffbau und für landwirtschaftliche Geräte. Das Produkt besteht aus einer Chrom-Vanadium-Legierung und entspricht höchsten Qualitätsstandards.

Hinweise:

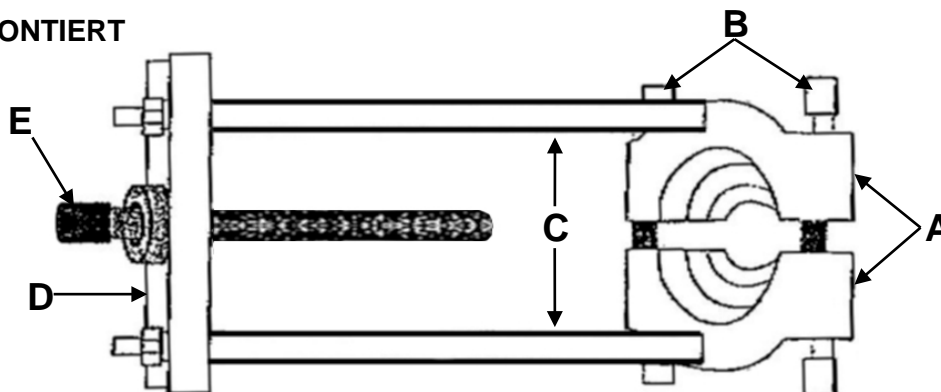

Der Hersteller haftet nicht für Schäden an den Schalen (**A**), die durch die Betätigung der Druckschraube (**E**), mit einem Hammer, anstelle eines Schraubendrehers entstehen. Die L-förmigen Abzieharme (**F**), dürfen in keinem Fall einzeln benutzt werden. Von der Verwendung der Abzieharm als Montierhebel wird dringend abgeraten. Für Arbeiten an Lagern und Zahnrädern mit zu kleinen Außendurchmessern ist dieser Werkzeugsatz nicht ausgelegt. Alle Beschädigungen die durch unsachgemäßen Einsatz des Werkzeugs entstanden sind, fallen aus dem Garantierahmen des Herstellers heraus.

WERKZEUG MONTIERT





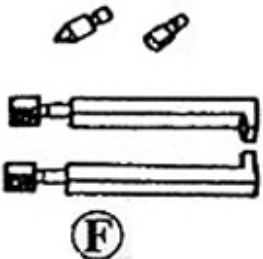
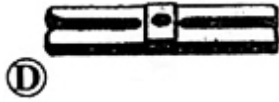

BEDIENUNG

RIEMENSCHLEIBE ENTFERNEN

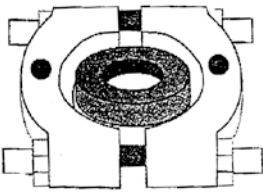
<p>1. Bei Demontage einer Riemenscheibe, zuerst die Abzieharme (F) in die Riemenscheibe einsetzen.</p> 	<p>2. Befestigen Sie nun den Halter (D) an den Abzieharmen (F) und sichern Sie diese mit Hilfe der dazugehörigen Muttern.</p> 
<p>3. Drehen Sie die Spindel (E) in das mittige Gewinde des Halters (D), bis die Spindel die Welle der Riemenscheiben berührt. Durch weiteres Anziehen der Spindel (E) können Sie nun die Riemenscheibe von der Welle abziehen.</p> 	

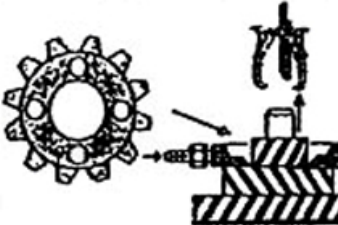
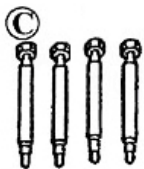
LAGER / ZAHNRAD ENTFERNEN

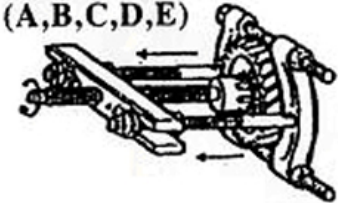
<p>1. Nehmen sie die passenden Trennmesserschalen (A)</p> 	<p>2. Legen Sie diese an das abzuziehende Objekt.</p> 
<p>3. Verbinden Sie die Schalen mit den Trennmesser-Schrauben (B)</p> 	<p>4. Entfernen Sie Sicherung des Lagers / Zahnrads, die Trennmesserschalen (A) greifen um das Lager bzw. Zahnrad.</p> 
<p>5. Befestigen Sie nun 2 der Schrauben (C) an der Trennmesser-Einheit (A).</p> 	<p>6. Montieren Sie nun den Abzieharmhalter (D), an die Schrauben (C) und sichern Sie diese mit Hilfe der dazugehörigen Muttern.</p> 
<p>7. Drehen Sie die Spindel (E) in das mittige Gewinde des Abzieharm-Halters (D) bis zum abzuziehenden Objekt.</p> 	<p>8. Drehen Sie die Spindel (E) im Uhrzeigersinn, bis das Lager bzw. Zahnrad von der Welle abgezogen ist.</p> 

Splitting Knife Set for Ball Bearing Assemblies

CONTENT

- A:** Separating shells, forged steel
Separating range: 26 - 82 mm
Connecting bolt thread: 3/8"x 24UNF
Mounting thread: 3/8"x 16UNC
- A:** Separating shells, forged steel
Separating range: 52 - 95 mm
Connecting bolt thread: 1/2"x 20UNF
Mounting thread: 3/8"x 16UNC
- B:** Shell connecting bolts
- C:** Bolts for bracket (D)
- D:** Puller bracket
- E:** Spindle
- F:** Puller legs
- G:** Extension bolts



INTRODUCTION

This mechanical puller is made for removing bearings, gears and bushes from shafts and it is suitable for engineering, automotive, marine and agricultural applications. The product consists of a chromium-vanadium alloy and meets the highest quality standards.

Notes:

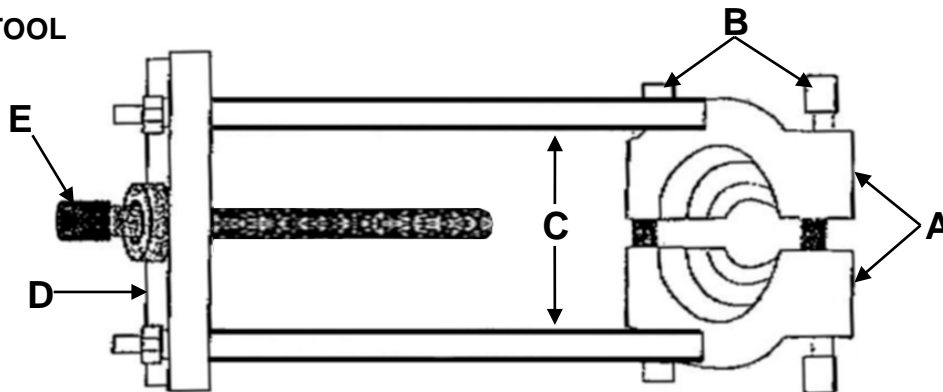

The manufacturer is not liable for damage to the shells (**A**), caused by the operation of the spindle (**E**), with a hammer instead of a wrench. The puller legs (**F**) may be only used in pairing. The use of puller legs as crowbar is strongly discouraged. Do not use the puller for pulling bearings and gear with too small outer diameters. All damage due to improper use of the tool is not covered by the manufacturer's warranty.

ASSEMBLED TOOL





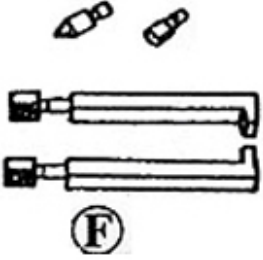
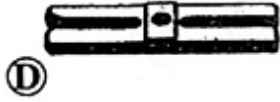

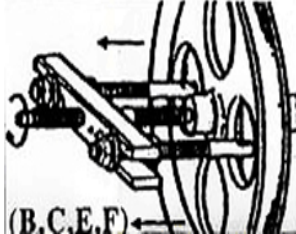

OPERATION

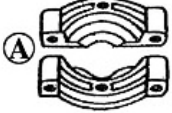
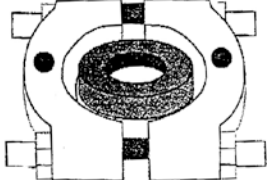
REMOVING PULLEY

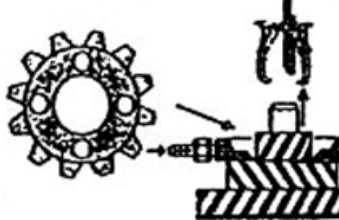
<p>1. During removal of a pulley, first insert the puller legs (F) to the pulley.</p> 	<p>2. Attach the puller legs (F) to the puller bracket (D) and secure the puller legs with the associated nuts.</p> 
<p>3. Turn the spindle (E) into the central threaded of the bracket (D) until the spindle touch the pulley shaft. By turning the spindle (E) clockwise, you can pull out the pulley from the shaft.</p> 	 

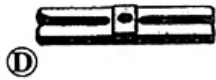
REMOVING GEARS / BEARINGS

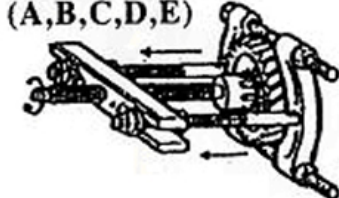
<p>1. Choose the matching separating shells (A)</p> 	<p>2. Set the separating shells to the object that to be pulled.</p> 
<p>3. Connect the shells with connecting bolts (B).</p> 	<p>4. Remove security ring of the bearing / gear, the separating shells (A) grips around the bearing or gear.</p> 
<p>5. Now attach the two bracket bolts (C) to the shell separating shells (A).</p> 	<p>6. Insert the bracket (D), onto the bracket bolts (C) and secure with the help of the accompanying nuts.</p> 
<p>7. Turn the spindle (E) through the central thread of the bracket (D) to the object to be extracted.</p> 	<p>8. Turn the spindle (E) clockwise until the bearing or gear is removed.</p> 

Jeu de couteaux arrache roulements à billes

CONTENU

- A:** Coquilles de couteaux, forgées
Support de couteaux : 26 – 82 mm
Filetage du boulon de serrage : 3/8"x24 UNF
Filetage de réception : 3/8"x16 UNC
- A:** Coquilles de couteaux, forgées
Support de couteaux : 52 – 95 mm
Filetage du boulon de serrage : 1/2"x20 UNF
Filetage de réception : 3/8"x16 UNC
- B:** Boulon de serrage de couteau
- C:** Vis pour support de bras d'extraction (D)
- D:** Support de bras d'extraction
- E:** Broche
- F:** Bras de traction
- G:** Boulons de rallonge



INTRODUCTION

Cet extracteur mécanique permet d'enlever roulements, engrenages et poulies, d'arbres, axes et essieux. Il a des applications dans la construction mécanique, l'industrie automobile, la construction navale et l'équipement agricole. Le produit est fait d'un alliage chrome-vanadium et répond aux normes de qualité les plus élevées.

REMARQUES

Le fabricant n'est pas responsable des dommages aux coquilles (**A**), causés par l'actionnement de la vis de pression (**E**) à l'aide d'un marteau au lieu d'un tournevis. Les bras d'extraction en forme de L (**F**) ne doivent jamais être utilisés individuellement. Nous déconseillons fortement d'utiliser le bras de traction comme levier de montage. Ce jeu d'outils n'est pas conçu pour travailler sur des roulements et des engrenages dont le diamètre extérieur est trop petit. Tous les dommages causés par une mauvaise utilisation de l'outil sont exclus de la garantie du fabricant.

OUTIL MONTÉ

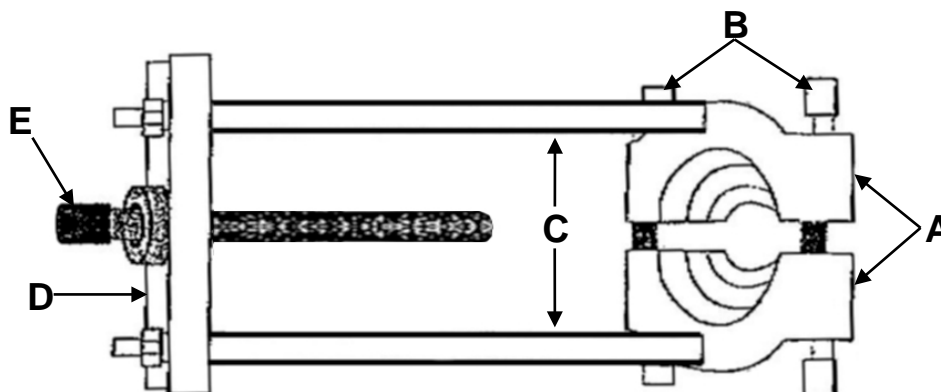

UTILISATION

DÉMONTAGE DE POULIES

<p>1. Pour le démontage d'une poulie, insérez d'abord les bras d'extraction (F) dans la poulie.</p>	<p>2. Maintenant, fixez le support (D) aux bras d'extraction (F) et fixez-les à l'aide des écrous correspondants.</p>
<p>3. Tournez la broche (E) dans le filetage central du support (D) jusqu'à ce que la broche touche l'arbre de la poulie. En serrant davantage la broche (E), vous pouvez maintenant extraire la poulie de l'arbre.</p>	

DÉMONTAGE DE ROULEMENTS/ENGRENAGES

<p>1. Sélectionnez les coquilles de couteaux appropriées (A)</p>	<p>2. Placez-les sur le composant que vous voulez extraire.</p>
<p>3. Connectez les coquilles aux vis des couteaux (B)</p>	<p>4. Retirez le dispositif de blocage du roulement/de l'engrenage. Les coquilles de couteau (A) s'agrippent autour du roulement ou de l'engrenage.</p>
<p>5. Maintenant, fixez 2 des vis (C) à l'unité de couteaux (A).</p>	<p>6. Montez ensuite le support du bras d'extraction (D) aux vis (C) et fixez-les à l'aide des écrous correspondants.</p>
<p>7. Tournez la broche (E) dans le filetage central du support de l'extracteur (D) jusqu'à ce qu'elle touche le composant à extraire.</p>	<p>8. Tournez la broche (E) dans le sens des aiguilles d'une montre jusqu'à ce que le roulement ou l'engrenage soit retiré de l'arbre.</p>

Juego para la extracción y corte de los rodamientos de bola

CONTENIDO

- A:** Casquillo de las cuchillas de separación, forjado
Soporte para las cuchillas de separación 26 - 82 mm
Rosca del perno de sujeción: 3/8"x24UNF
Rosca receptora 3/8"x16UNC
- A:** Casquillo de las cuchillas de separación, forjado
Soporte para las cuchillas de separación 52 - 95 mm
Rosca del perno de sujeción: 1/2"x 20UNF
Rosca receptora 3/8"x16UNC
- B:** Perno de sujeción para las cuchillas de separación
- C:** Tornillos para el soporte del brazo extractor (D)
- D:** Soporte del brazo extractor
- E:** Husillo
- F:** Brazos extractores
- G:** Perno de extensión



INTRODUCCIÓN

Este extractor mecánico sirve para retirar los cojinetes, engranajes y casquillos de los ejes y es adecuado para la construcción de maquinaria, la industria automotriz, la construcción naval y equipos agrícolas. El producto es una aleación de cromo vanadio y cumple con los más altos estándares de calidad.

Indicaciones:

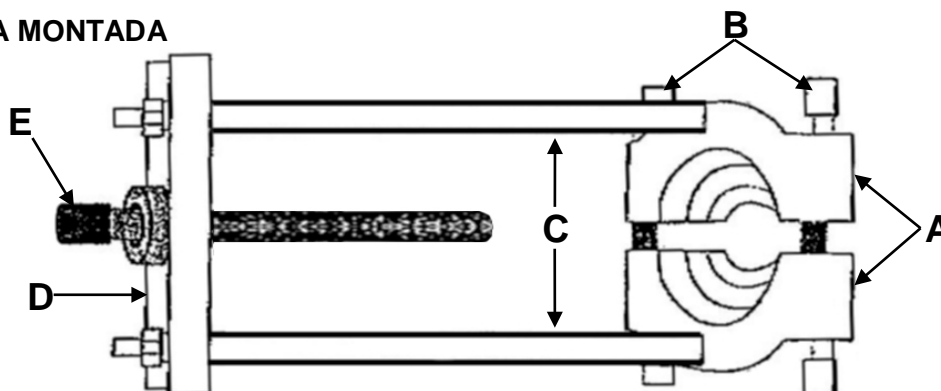

El fabricante no se responsabiliza por daños en los casquillos (**A**) causados por el accionamiento del tornillo de presión (**E**) con un martillo en lugar de un destornillador. Los brazos extractores en forma de L (**F**) nunca deben usarse individualmente. Se desaconseja enérgicamente el uso del brazo extractor como palanca de montaje. Para trabajar en cojinetes y engranajes con diámetros exteriores demasiado pequeños, este juego de herramientas no está diseñado. Cualquier daño causado por el uso incorrecto de la herramienta está excluido de la garantía del fabricante.

HERRAMIENTA MONTADA





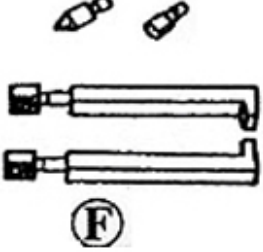
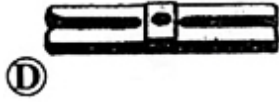

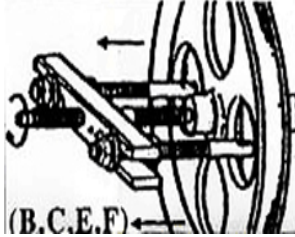
MANEJO

QUITAR POLEA

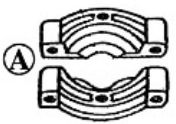
<p>1. Al desmontar una polea, inserte primero los brazos extractores (F) en la polea.</p> 	<p>2. Fije ahora el soporte (D) a los brazos extractores (F) y asegúrelos con la ayuda de las tuercas correspondientes.</p> 
<p>3. Gire el husillo (E) en la rosca central del soporte (D) hasta que el husillo toque el eje de la polea. Al seguir apretando más el husillo (E), ahora puede extraer la polea del eje.</p> 	

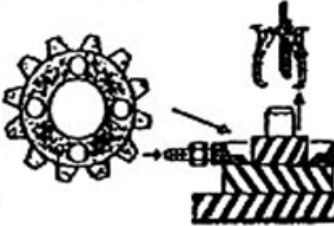
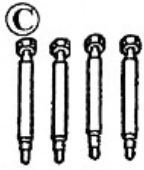
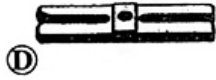
EXTRAER EL COJINETE / ENGRANAJE

<p>1. Tome los casquillos apropiados de la cuchilla de separación (A)</p> 	<p>2. Colóquelos en el objeto que se extraerá.</p> 
<p>3. Una los casquillos con los tornillos de la cuchilla de separación (B)</p> 	<p>4. Retire el bloqueo del cojinete / engranaje, los casquillos de la cuchilla de separación (A) agarran el cojinete o el engranaje.</p> 
<p>5. Ahora fije 2 de los tornillos (C) a la unidad de la cuchilla de separación (A).</p> 	<p>6. Ahora coloque el soporte del brazo extractor (D) en los tornillos (C) y fíjelos con la ayuda de las tuercas correspondientes.</p> 
<p>7. Gire el husillo (E) en la rosca central del soporte del brazo extractor (D) hasta que llegue al objeto que quiere extraer.</p> 	<p>8. Gire el husillo (E) en el sentido de las agujas del reloj hasta que el cojinete o el engranaje esté extraído del eje.</p> 