

Hydraulischer Heber, für Motorräder und ATV



TECHNISCHE DATEN

Maximale Hublast: 680 Kg
Min. Höhe: 120 mm
Max. Höhe: 387 mm
Maße: 820 x 420 x 140 mm
Gewicht: 28 kg

ACHTUNG

Lesen Sie die Bedienungsanleitung und die enthaltenen Sicherheitshinweise aufmerksam durch, bevor Sie das Produkt verwenden. Benutzen Sie das Produkt korrekt, mit Vorsicht und nur dem Verwendungszweck entsprechend. Nichtbeachtung der Sicherheitshinweise kann zu Schäden, Verletzungen und Erlöschen der Gewährleistung führen. Bewahren Sie diese Anleitungen für späteres Nachlesen an einem sicheren und trockenen Ort auf. Legen Sie die Bedienungsanleitung bei, wenn Sie das Produkt an Dritte weitergeben.

VERWENDUNGSZWECK

Dieses Produkt wurde zum Anheben von Fahrzeugen mit parallel verlaufendem Doppelrohrrahmen (Motorräder, Enduros, ATV, usw.) konstruiert.

SICHERHEITSHINWEISE

- Halten Sie Kinder und unbefugte Personen vom Arbeitsbereich fern.
- Lassen Sie Kinder nicht mit dem Werkzeug oder dessen Verpackung spielen.
- Stellen Sie sicher, dass der Arbeitsbereich ausreichend beleuchtet ist.
- Halten Sie den Arbeitsbereich sauber, aufgeräumt, trocken und frei von anderen Materialien.
- Lassen Sie keine ungeschulten Personen mit diesem Produkt arbeiten.
- Bleiben Sie wachsam, beachten Sie was Sie tun und benutzen Sie beim Bedienen Ihren gesunden Menschenverstand.
- Verwenden Sie den Hydraulikheber nicht, wenn Sie müde sind oder unter dem Einfluss von Drogen, Alkohol oder Medikamenten stehen.
- Ein Moment der Unaufmerksamkeit beim Bedienen kann zu schweren Verletzungen und Sachschäden führen.
- Nehmen Sie keine Änderungen an diesem Produkt vor.
- Überprüfen Sie den Hydraulikheber vor jedem Gebrauch, benutzen Sie ihn nicht, wenn Teile lose oder beschädigt sind.
- Tragen Sie während des Gebrauchs eine ANSI-zugelassene Schutzbrille und schwere Arbeitshandschuhe
- Verwenden Sie dieses Produkt ausschließlich zum Anheben von Fahrzeugen (siehe Kapitel Verwendungszweck) innerhalb der angegebenen Gewichtsgrenzen (siehe Kapitel Technische Daten).
- Benutzen Sie den Hydraulikheber nicht, wenn sich Personen im oder auf dem Fahrzeug befinden oder sich gegen das Fahrzeug lehnen.

SICHERHEITSHINWEISE

- Benutzen Sie den Hydraulikheber nur auf festem, ebenem und waagrechttem Untergrund.
- Stellen Sie sicher, dass das Ablassventil komplett geschlossen ist, bevor Sie die Last anheben.
- Setzen Sie den Hydraulikheber nur an den vom Fahrzeughersteller empfohlenen Punkten an.
- Achten Sie darauf, dass von den Hebeleisten keine Kabel, Züge oder Gestänge auf der Fahrzeugunterseite eingeklemmt oder verbogen werden.
- Schrauben Sie die Sicherheitsschrauben soweit wie möglich in die Gewindebohrungen des Grundrahmens, bis beide Schrauben festen Kontakt mit dem Boden haben und der Hydraulikheber sich nicht mehr bewegen lässt.
- Halten Sie beim Anheben oder Absenken des Hydraulikhebers, die Hände fern von den Hebeleisten und der Mechanik des Hydraulikhebers.
- Vor Reparatur- oder Inspektionsarbeiten am angehobenen Fahrzeug ist dieses mit geeigneten Zurr Gurten gegen Umfallen oder Abrutschen zu sichern. Sichern Sie das Fahrzeug unmittelbar nach dem Anheben mit Zurr Gurten.
- Sichern Sie den Hydraulikheber bei angehobener Last, gegen ungewolltes Absenken, durch Herunterklappen der Sicherheitsbügel.
- Überprüfen Sie vor jeder Benutzung die Zurr Gurte auf Unversehrtheit. Beschädigte Zurr Gurte sind umgehend zu ersetzen und dürfen auf keinen Fall zum Sichern der Last verwendet werden.
- Der Motor darf im angehobenen Zustand nicht gestartet werden.
- Hat der Heber seine maximale Höhe erreicht, muss der Pumpvorgang sofort beendet werden um Schäden an der Mechanik zu verhindern
- Achten Sie beim Absenken darauf, dass der Hydraulikheber langsam, vorsichtig und kontrolliert abgelassen wird. Betätigen Sie dazu das Ablassventil immer vorsichtig.
- Achten Sie nach Ablassen des Hydraulikhebers und beim Entfernen der Zurr Gurte darauf, dass das Fahrzeug nicht umkippt. Lassen Sie sich von einer zweiten Person helfen.
- Bewegen oder transportieren Sie den Hydraulikheber nicht, während sich eine Last auf dem Hydraulikheber befinden.

KOMPONENTEN

- 1 Hubrahmen
- 2 Sicherungsbügel
- 3 Fußpedal
- 4 Ablassventil
- 5 Zuglaschen
- 6 Zughaken
- 7 Hubleisten
- 8 Rangierhilfe
- 9 Festrollen
- 10 Lenkrollen

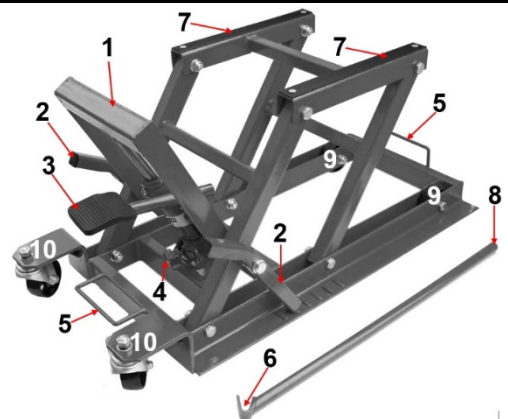

A Sicherungsbügel (2)

B Sicherungsprofil

Klappen Sie nach dem Anheben auf beiden Seiten die Sicherungsbügel (A) um.

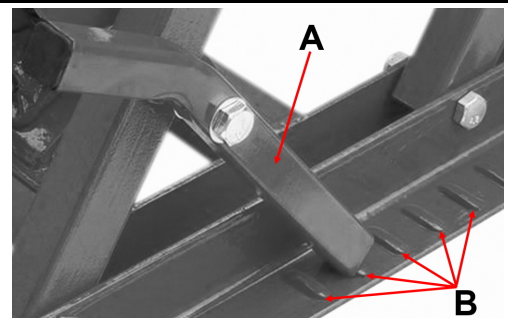

MOTORRAD ANHEBEN

Anheben, Ablassen und Ausrichten des Hebers unter dem Motorrad muss immer durch zwei Personen geschehen. Während eine Person den Heber betätigt, muss die andere Person seitlich das Motorrad, während des Hebe- oder Ablassvorgangs, gegen Umfallen sichern.

1. Den Heber nur auf einem festen und geraden Untergrund benutzen.
2. Sicherstellen, dass der Heber sich in der untersten Position befindet. Den Heber unter das Motorrad rollen, bis die zwei Gummiböcke sich unter dem Doppelschleifenrahmen befinden. Stellen Sie sicher, dass keine Teile des Motorrades wie z.B. Schläuche, Kabel usw. eingeklemmt werden.
3. Ablassventil verschließen, dazu das Ventil bis zum Anschlag im Uhrzeigersinn drehen. Fußpedal betätigen, bis die Gummiböcke am Rahmen anliegen.
4. Wenn die Gummiböcke am Motorrad-Rahmen anliegen, Radbremsen des Hebers arretieren und Fußpedal solange betätigen, bis gewünschte Höhe erreicht ist.
5. Sicherungsbügel umlegen, sodass die Sicherungsbügel in die Haltenasen am Grundrahmen einrasten. Dazu kann es notwendig sein das Motorrad ein wenig mehr anzuheben oder abzulassen.
6. Bevor Sie am Motorrad Arbeiten durchführen, muss dieses durch Haltegurte gesichert werden. Dazu die Haltegurte am Motorrad und an den Aufnahmepunkten des Grundrahmens befestigen.
7. Der Heber inkl. Motorrad kann, nach Absichern durch Gurte und Lösen der Bremsen, mit Hilfe der Rangierstange vorsichtig bewegt werden. **ACHTUNG:** Der Heber darf nur auf geradem und festem Untergrund bewegt werden.

MOTORRAD ABLASSEN

Anheben, Ablassen und Ausrichten des Hebers unter dem Motorrad muss immer durch zwei Personen geschehen. Während eine Person den Heber betätigt, muss die andere Person seitlich das Motorrad, während des Hebe- oder Ablassvorgangs, gegen Umfallen sichern.

1. Sicherstellen, dass die Bremse arretiert ist, dann alle Sicherungsgurte entfernen.
2. Heber leicht anheben bis die Sicherungsbügel sich in die Ausrückposition zurückstellen lassen.
3. Ablassventil **vorsichtig** und kontrolliert öffnen (gegen den Uhrzeigersinn drehen). Bevor die Räder Kontakt mit dem Boden bekommen, muss sich die zweite Person auf ein ausbalancieren des Motorrades einstellen.
4. Hat das Motorrad einen festen Stand, kann der Heber komplett abgelassen werden.
5. Ziehen Sie den Heber unter dem Motorrad hervor.

WARTUNG

- Überprüfen Sie vor jedem Gebrauch den allgemeinen Zustand des Hebers. Überprüfen Sie das Produkt auf Brüche, Risse und verbogene, lose oder fehlende Teile und auf Zustände, die den ordnungsgemäßen Betrieb des Produkts beeinträchtigen können. Wird ein Defekt festgestellt, lassen Sie den Defekt vor der weiteren Verwendung beheben. Verwenden Sie keinen beschädigten Hydraulikheber.
- Testen Sie den Hydraulikheber vor jedem Gebrauch gründlich auf ordnungsgemäßen Betrieb, bevor Sie ihn mit einer Last verwenden.
- Reinigen Sie Den Hydraulikheber mit einem sauberen und trockenen Tuch. Bewahren Sie den Hydraulikheber an einem sicheren, trockenen Ort außerhalb der Reichweite von Kindern auf.
- Wechseln Sie das Hydrauliköl mindestens alle drei Jahre.

ÖL NACHFÜLLEN

1. Entfernen Sie, bei vollständig abgesenktem Heber, die Öleinfüllschraube an der Seite der Hydraulik.
2. Legen Sie den Heber auf die Seite, damit das alte Hydrauliköl vollständig aus dem Ölbehälter des Hebers abfließen kann und entsorgen Sie das alte Hydrauliköl gemäß den örtlichen Vorschriften.
3. Stellen Sie den Heber wieder aufrecht und füllen Sie den Ölbehälter, bis zur Unterkante der Öleinfüllöffnung, mit einem hochwertigen Hydrauliköl (separat erhältlich).
4. Setzen Sie den Öleinfüllstopfen wieder ein.

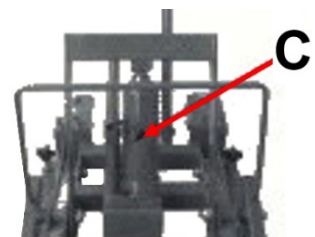

LAGERUNG

- Lagern Sie den Hydraulikheber im abgelassenen Zustand und außerhalb der Reichweite von Kindern.
- Überprüfen Sie den Hydraulikheber immer, bevor Sie ihn lagern. Stellen Sie Schäden an der Mechanik oder Hydraulik fest, darf der Heber erst nach erfolgter Reparatur benutzt werden.
- Nehmen Sie keine Änderungen am Hydraulikheber vor.

UMWELTSCHUTZ

Entsorgen Sie dieses Produkt am Ende seiner Lebensdauer umweltgerecht.
Recyclen Sie unerwünschte Stoffe, anstatt sie als Abfall zu entsorgen.
Alle Werkzeuge, Zubehörteile und Verpackungen sind zu sortieren,
einer Wertstoffsammelstelle zuzuführen und umweltgerecht zu entsorgen.
Erkundigen Sie sich bei Ihrer örtlichen Abfallbehörde über Recyclingmaßnahmen.



Hydraulic Lifter, for Motorcycles and ATV



TECHNICAL DATA

Max load: 680 Kg
Min height: 120 mm
Max height: 387 mm
Dimensions: 820 x 420 x 140 mm
Weight: 28 kg

ATTENTION

Read the operating instructions and all safety instructions contained therein carefully before using the product. Use the product correctly, with care and only according to the intended purpose. Non-compliance of the safety instructions may lead to damage, personal injury and to termination of the warranty. Keep these instructions in a safe and dry location for future reference. Enclose the operating instructions when handing over the product to third parties.

INTENDED USE

This product is used to lift vehicles with parallel tubular frames, such as motorcycles, ATV, etc.

SAFETY INFORMATIONS

- Keep children and unauthorized persons away from the work area.
- Do not let children play with the tool or its packaging.
- Make sure the work area is adequately lit.
- Keep the work area clean, tidy, dry and free of other materials.
- Do not allow untrained persons to work with this product.
- Remain vigilant, pay attention to what you are doing and use common sense when operating.
- Do not use the hydraulic lifter when you are tired or under the influence of drugs, alcohol or medication.
- A moment of inattentiveness while operating can result in serious injury and property damage.
- Do not make any changes to this product.
- Check the hydraulic lifter before each use, do not use it if parts are loose or damaged.
- Wear ANSI-approved safety glasses and heavy work gloves during use
- Use this product only for lifting vehicles (see chapter intended use) within the specified weight limits (see chapter technical data).
- Do not use the hydraulic lifter when people are in or on the vehicle or leaning against the vehicle.

SAFETY INFORMATIONS

- Only use the hydraulic lifter on firm, level and horizontal ground.
- Make sure the release valve is completely closed before lifting the load.
- Only apply the hydraulic lifter at the points recommended by the vehicle manufacturer.
- Make sure that no cables, pulls or rods are pinched or bent on the underside of the vehicle by the lifting bars.
- Screw the safety screws into the threaded holes of the base frame as far as possible until both screws are in firm contact with the floor and the hydraulic lifter can no longer be moved.
- When raising or lowering the hydraulic lifter, keep your hands away from the lifting bars and the mechanics of the hydraulic lifter.
- Before repair or inspection work on the raised vehicle, it must be secured with suitable lashing straps to prevent it from falling over or slipping off. Secure the vehicle with lashing straps immediately after lifting it.
- When the load is raised, secure the hydraulic lifter against unintentional lowering by folding down the safety bar.
- Before each use, check that the lashing straps are intact. Damaged lashing straps must be replaced immediately and must never be used to secure the load.
- The engine must not be started when it is raised.
- Once the lifter has reached its maximum height, the pumping process must be stopped immediately to prevent damage to the mechanics
- When lowering, make sure that the hydraulic lifter is lowered slowly, carefully and in a controlled manner. To do this, always operate the release valve carefully.
- After lowering the hydraulic lifter and removing the lashing straps, make sure that the vehicle does not tip over. Get help from a second person.
- Do not move or transport the vehicle while the load is on the hydraulic lifter.

COMPONENTS

- 1 Lifting frame
- 2 Safety supports
- 3 Foot pedal
- 4 Release valve
- 5 Pulling rod
- 6 Pulling hook
- 7 Lifting pad
- 8 Rangierhilfe
- 9 Fixed castors
- 10 Swivel castors

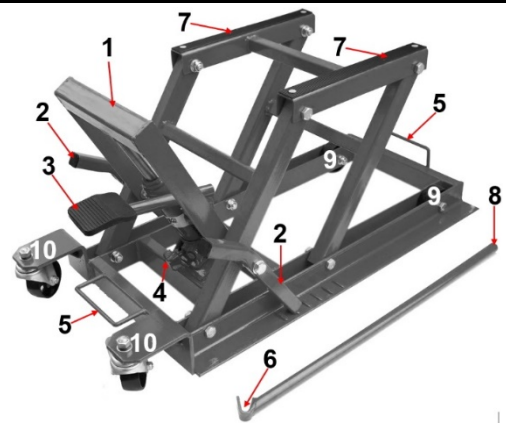

A Safety supports (2)

B Safety profile

After lifting, fold down the safety supports (A) on both sides.

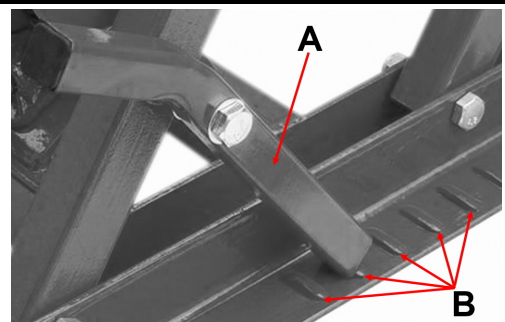

LIFTING MOTORCYCLE

Lifting, lowering and leveling of the lifter under the motorcycle must always be done by two people. While one person is operating the lifter, the other person must secure the motorcycle to the side to prevent it from falling over during the lifting or lowering process.

1. Only use the lifter on firm, level ground.
2. Make sure that the lifter is in the lowest position. Roll the lifter under the motorcycle until the two rubber blocks are under the double loop frame. Make sure that no parts of the motorcycle such as hoses, cables, etc. become pinched.
3. Close the release valve by turning the valve clockwise as far as it will go. Press the foot pedal until the rubber blocks are in contact with the frame.
4. When the rubber blocks are resting on the motorcycle frame, apply the wheel brakes on the lifter and press the foot pedal until the desired height is reached.
5. Tilt the safety clips so that the safety clips snap into the retaining lugs on the base frame. To do this, it may be necessary to raise or lower the motorcycle a little more.
6. Before working on the motorcycle, it must be secured with retaining straps. To do this, attach the retaining straps to the motorcycle and to the mounting points on the base frame.
7. After securing with belts and releasing the brakes, the lifter including the motorcycle can be moved carefully with the help of the maneuvering bar. **ATTENTION:** The lifter may only be moved on level and firm ground.

LOWERING MOTORCYCLE

Lifting, lowering and leveling of the lifter under the motorcycle must always be done by two people. While one person is operating the lifter, the other person must secure the motorcycle to the side to prevent it from falling over during the lifting or lowering process.

1. Make sure that the brake is locked, then remove all safety belts.
2. Raise the lifter slightly until the safety brackets can be returned to the release position.
3. Open the release valve carefully and in a controlled manner (turn counterclockwise). Before the wheels come into contact with the ground, the second person has to adjust to balancing the motorcycle.
4. If the motorcycle is stable, the lifter can be completely lowered.
5. Pull the lifter out from under the motorcycle.

MAINTENANCE

- Before each use, inspect the general condition of the Lift. Check for broken, cracked, or bent parts, loose or missing parts, and any condition that may affect the proper operation of the product. If a problem occurs, have the problem corrected before further use. Do not use damaged equipment.
- Before each use, thoroughly test the Lift for proper operation prior to its actual use.
- Wipe dry with a clean cloth. Then, store the Lift in a safe, dry location out of reach of children and other non-authorized people.
- Change the hydraulic oil at least once every three years.

CHANGE OIL

1. With the lifter fully lowered, remove the oil filler plug on the side of the bottle lifter.
2. With assistance, place the lift on its side to allow the old hydraulic oil to drain out of the lifter's oil reservoir completely, and dispose of the old hydraulic oil in accordance with local regulations.
3. With the lift upright, completely fill the lifter's oil reservoir with a high quality hydraulic oil until the oil just begins to run out of the oil fill hole.
4. Reinstall the oil filler plug.

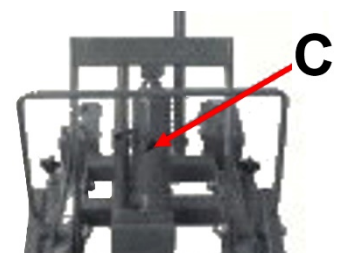

STORAGE

- Store the hydraulic lifter lowered and out of the reach of children.
- Always check the hydraulic lifter before storing it. If you discover damage to the mechanics or hydraulics, only use the lifter again when it has been repaired.
- Do not make any changes to the hydraulic lifter.

ENVIRONMENTAL PROTECTION

Dispose of this product at the end of its working life environmentally. Recycle unwanted materials instead of disposing of them as waste. All tools, accessories and packaging should be sorted, taken to a recycling centre and disposed of in a manner which is compatible with the environment. Contact your local solid waste authority for recycling information.



Élévateur hydraulique pour motos et ATV



CARACTÉRISTIQUES TECHNIQUES

Capacité de levage maximale : 680 kg
Hauteur mini. : 120 mm
Hauteur maxi. : 387 mm
Dimensions : 820 x 420 x 140 mm
Poids : 28 kg

ATTENTION

Veillez lire attentivement la notice d'utilisation et les consignes de sécurité avant d'utiliser le produit. Utilisez correctement le produit, avec prudence et uniquement en conformité avec l'utilisation prévue. Ne pas respecter les instructions et consignes de sécurité peut entraîner des blessures, des dommages matériels et l'annulation de la garantie. Conservez ce manuel en lieu sûr et sec, afin de pouvoir le consulter ultérieurement. Veuillez joindre le présent mode d'emploi au produit si vous le transmettez à des tiers.

UTILISATION PRÉVUE

Ce produit est conçu pour soulever des véhicules à double châssis tubulaire parallèle (motos, enduros, ATV, etc.).

CONSIGNES DE SÉCURITÉ

- Maintenez à l'écart les enfants et toutes les autres personnes non autorisées de la zone de travail.
- Ne permettez jamais que des enfants jouent avec l'outil ou avec son emballage.
- Assurez-vous que la zone de travail est suffisamment éclairée.
- Le poste de travail doit être propre, bien rangé, sec et exempt d'autres matériaux.
- Ne permettez pas que des personnes non formées travaillent avec ce produit.
- Restez vigilant, faites attention à ce que vous faites et mettez en pratique votre bon sens en utilisant ce produit.
- N'utilisez pas l'élévateur hydraulique quand vous êtes fatigué ou sous l'influence de drogues, d'alcool ou de médicaments.
- Un seul moment d'inattention pendant l'utilisation peut entraîner de graves blessures et des dommages matériels.
- N'apportez aucune modification à ce produit.
- Vérifiez l'élévateur hydraulique avant chaque utilisation, ne l'utilisez pas si des pièces sont endommagées ou desserrées.
- Portez des lunettes de protection homologuées ANSI et de lourds gants de travail.
- Utilisez ce produit uniquement pour soulever des véhicules (voir le chapitre Utilisation prévue) dans les limites de poids spécifiées (voir le chapitre Données techniques).
- N'utilisez pas l'élévateur hydraulique s'il y a des personnes dans ou sur le véhicule ou si elles s'appuient contre le véhicule.

CONSIGNES DE SÉCURITÉ

- N'utilisez l'élevateur hydraulique que sur une surface ferme, plane et horizontale.
- Assurez-vous que la valve de libération de pression est complètement fermée avant de tenter de soulever la charge.
- Positionnez les appuis de l'élevateur hydraulique uniquement aux points recommandés par le constructeur du véhicule à soulever.
- Veillez à ce que les barres de levage ne puissent coincer ou replier des câbles, des tuyaux ou des barres sur le dessous du véhicule.
- Vissez les vis de sécurité le plus complètement possible dans les trous filetés du cadre de base, jusqu'à ce que les deux vis aient un contact ferme avec le sol et que l'élevateur hydraulique ne puisse plus être déplacé.
- Lorsque vous faites monter ou descendre l'élevateur hydraulique, gardez vos mains à l'écart de ses barres de levage et de son mécanisme.
- Avant de réparer ou d'inspecter le véhicule soulevé, il doit être protégé contre la chute et le glissement à l'aide de sangles d'arrimage appropriées. Fixez le véhicule immédiatement après le levage à l'aide de sangles d'arrimage.
- Sécurisez l'élevateur hydraulique contre tout abaissement involontaire lorsque la charge est soulevée en rabattant les barres de sécurité.
- Vérifiez l'intégrité des sangles d'arrimage avant chaque utilisation. Les sangles d'arrimage endommagées doivent être remplacées immédiatement et ne doivent en aucun cas être utilisées pour fixer la charge.
- Ne démarrez pas le moteur lorsque le véhicule est soulevé.
- Une fois que l'élevateur a atteint sa hauteur maximale, le processus de pompage doit être arrêté immédiatement pour éviter d'endommager son mécanisme.
- Lorsque vous allez redescendre le véhicule, assurez-vous que l'élevateur hydraulique est abaissé lentement, prudemment et de manière contrôlée. Actionnez toujours la vanne de vidange avec précaution.
- Après avoir abaissé l'élevateur hydraulique et retiré les sangles d'arrimage, assurez-vous que le véhicule ne peut basculer. Demandez à une deuxième personne de vous assister.
- Ne déplacez ni ne bougez l'élevateur hydraulique lorsqu'il porte une charge.

COMPOSANTS

- 1 Cadre de levage
- 2 Étrier de sécurisation
- 3 Pédale
- 4 Vanne de vidange
- 5 Poignée de traction
- 6 Crochet de traction
- 7 Barre de levage
- 8 Barre de manœuvre
- 9 Roulettes fixes
- 10 Roulettes de direction

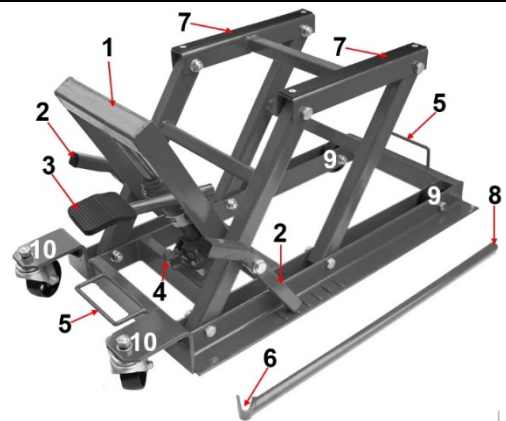

A Étrier de sécurisation (2)

B Profil de sécurisation

Après le levage, rabattez les étriers de sécurité (A) sur les deux côtés.

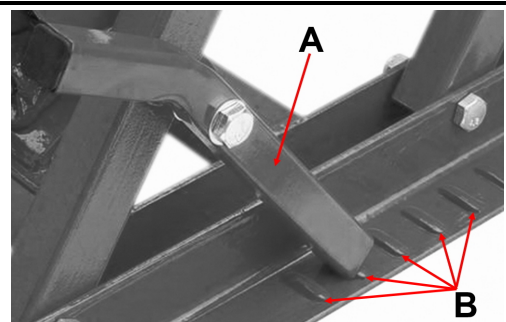

SOULEVER UNE MOTO

Le levage, l'abaissement et l'alignement de l'élévateur sous la moto doivent toujours être effectués par deux personnes. Pendant qu'une personne actionne l'élévateur, l'autre personne doit retenir latéralement la moto afin d'éviter qu'elle ne bascule pendant le processus de levage ou d'abaissement.

1. N'utilisez l'élévateur que sur une surface ferme et droite.
2. Assurez-vous que l'élévateur est dans la position la plus basse. Roulez l'élévateur sous la moto jusqu'à ce que les deux blocs de caoutchouc soient positionnés sous le double châssis tubulaire. Assurez-vous qu'aucun composant de la moto, comme des tuyaux, des câbles, etc., ne sera coincé.
3. Fermez la vanne de vidange en la tournant dans le sens des aiguilles d'une montre jusqu'à la butée. Appuyez sur la pédale jusqu'à ce que les blocs de caoutchouc touchent le châssis.
4. Une fois que les blocs de caoutchouc touchent le châssis de la moto, verrouillez les freins de roulettes de l'élévateur et appuyez sur la pédale jusqu'à ce que la hauteur souhaitée soit atteinte.
5. Repositionnez les étriers de sécurisation de sorte qu'ils s'enclenchent dans les pattes de retenue sur le châssis principal. Pour ce faire, il peut être nécessaire de soulever ou d'abaisser un peu plus la moto.
6. Avant d'effectuer un quelconque travail sur la moto, elle doit être sécurisée à l'aide de sangles. Pour ce faire, fixez les sangles d'arrimage à la moto et aux points de montage du châssis principal.
7. Une fois la moto arrimée au moyen de sangles et les freins des roulettes desserrés, l'élévateur et la moto peuvent être déplacés ensemble avec précaution à l'aide de la barre de manœuvre.
ATTENTION : L'élévateur ne peut être déplacé que sur une surface droite et ferme.

ABAISSEUR UNE MOTOCYCLETTTE

Le levage, l'abaissement et l'alignement de l'élévateur sous la moto doivent toujours être effectués par deux personnes. Pendant qu'une personne actionne l'élévateur, l'autre personne doit retenir latéralement la moto afin d'éviter qu'elle ne bascule pendant le processus de levage ou d'abaissement.

1. Assurez-vous que les freins des roulettes sont verrouillés, puis retirez toutes les sangles d'arrimage.
2. Soulevez légèrement l'élévateur jusqu'à ce que les étriers de sécurisation puissent être ramenés en position désengagée.
3. Ouvrez la vanne de vidange **avec précaution** et de manière contrôlée (tournez dans le sens inverse des aiguilles d'une montre). Avant que les roues n'entrent en contact avec le sol, une deuxième personne doit s'occuper de maintenir l'équilibre de la moto.
4. Une fois que la moto est fermement positionnée, l'élévateur peut être complètement abaissé.
5. Retirez l'élévateur sous la moto.

MAINTENANCE

- Avant chaque utilisation, vérifiez l'état général de l'élévateur. Contrôlez le produit sur la présence de ruptures, fissures, déformations, pièces desserrées ou manquantes, ou toute condition susceptible d'affecter son bon fonctionnement. Si vous détectez un défaut, faites-le corriger avant toute utilisation du produit. N'utilisez jamais l'élévateur hydraulique s'il est endommagé.
- Avant chaque utilisation, vérifiez soigneusement si l'élévateur hydraulique fonctionne correctement à vide avant de l'utiliser avec une charge.
- Nettoyez l'élévateur hydraulique à l'aide d'un chiffon doux et sec. Rangez l'élévateur hydraulique dans un endroit sec et sécurisé, hors de la portée des enfants.
- Changez l'huile hydraulique au moins tous les trois ans.

RECHARGE D'HUILE

1. Lorsque l'élévateur est complètement abaissé, retirez la vis de remplissage d'huile sur le côté du circuit hydraulique.
2. Placez l'élévateur sur le côté de sorte que l'huile hydraulique usagée puisse s'écouler complètement hors du réservoir d'huile de l'élévateur et éliminez l'huile hydraulique usagée conformément aux réglementations locales.
3. Remettez l'élévateur sur ses roulettes et remplissez le réservoir d'huile jusqu'au bord inférieur de l'ouverture de remplissage avec de l'huile hydraulique de haute qualité (disponible séparément).
4. Remettez en place le bouchon du réservoir d'huile.

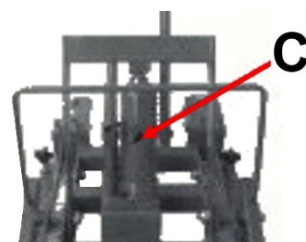

RANGEMENT

- Rangez l'élévateur hydraulique à l'état abaissé et hors de la portée des enfants.
- Vérifiez toujours l'état de l'élévateur hydraulique avant de le ranger. Si des dommages aux composants mécaniques ou hydrauliques sont détectés, l'élévateur ne doit plus être utilisé avant qu'il ne soit réparé.
- N'apportez aucune modification à l'élévateur hydraulique.

PROTECTION DE L'ENVIRONNEMENT

Éliminez ce produit de façon écologique à la fin de sa vie utile.
 Recyclez les matières indésirables au lieu de les jeter comme déchets.
 Tous les outils, accessoires et emballages doivent être triés,
 remis à un point de collecte de déchets et éliminés de manière écologique.
 Consultez votre autorité locale de gestion des déchets à propos des mesures de recyclage à appliquer.



Elevador hidráulico de motos y ATV



DATOS TÉCNICOS

Máxima capacidad de elevación: 680 Kg
Altura mín.: 120 mm
Altura máx.: 387 mm
Dimensiones: 820 x 420 x 140 mm
Peso: 28 kg

ATENCIÓN

Lea atentamente el manual de instrucciones y todas las instrucciones de seguridad antes de utilizar el producto. Utilice el producto de forma correcta, con precaución y solo de acuerdo con su uso previsto. El incumplimiento de las instrucciones de seguridad puede provocar daños, lesiones y la anulación de la garantía. Guarde estas instrucciones en un lugar seguro y seco para futuras consultas. Incluya el manual de instrucciones si entrega el producto a un tercero.

USO PREVISTO

Este producto ha sido diseñado para levantar vehículos con bastidores paralelos de doble tubo (motocicletas, enduros, ATV, etc.).

INDICACIONES DE SEGURIDAD

- Mantenga a los niños y personas no autorizadas lejos del área de trabajo.
- No permita que los niños jueguen con la herramienta o su embalaje.
- Asegúrese de que el área de trabajo está suficientemente iluminada.
- Mantenga el área de trabajo limpia, ordenada, seca y libre de materiales que no vaya a utilizar.
- No permita que personas no capacitadas trabajen con este producto.
- Manténgase alerta, preste atención a lo que está haciendo y use el sentido común cuando esté trabajando.
- No utilice el elevador hidráulico si está cansado o bajo la influencia de drogas, alcohol o medicamentos.
- Un momento de descuido durante el manejo puede provocar lesiones graves y daños materiales.
- No realice ninguna modificación en este producto.
- Revise el elevador hidráulico antes de cada uso, no lo utilice si hay piezas sueltas o dañadas.
- Use gafas de protección homologadas por la ANSI y guantes de trabajo pesados durante el manejo
- Utilice este producto exclusivamente para la elevación de vehículos (véase el capítulo Uso previsto) dentro de los límites de peso especificados (véase el capítulo Datos técnicos).
- No utilice el elevador hidráulico si hay personas dentro o sobre el vehículo o si se apoyan contra él.

INDICACIONES DE SEGURIDAD

- Utilice el elevador hidráulico solo sobre superficies firmes, niveladas y planas.
- Asegúrese de que la válvula de descarga esté completamente cerrada antes de levantar la carga.
- Coloque el elevador hidráulico únicamente en los puntos recomendados por el fabricante del vehículo.
- Asegúrese de que las barras elevadoras no pellizquen o doblen cables, tiradores o varillas en la parte inferior del vehículo.
- Atornille los tornillos de seguridad en los agujeros roscados del bastidor de base lo más profundo posible hasta que ambos tornillos estén en contacto firme con el suelo y el elevador hidráulico ya no se pueda mover.
- Cuando suba o baje el elevador hidráulico, mantenga las manos alejadas de las barras elevadoras y de la mecánica del elevador hidráulico.
- Antes de llevar a cabo los trabajos de reparación o inspección del vehículo levantado, asegúrelo con correas de sujeción adecuadas para evitar que se caiga o se deslice. Asegure el vehículo con correas de sujeción inmediatamente después de levantarlo.
- Cuando la carga esté levantada, asegure el elevador hidráulico contra un descenso involuntario doblando las barras de seguridad.
- Compruebe antes de cada uso que las correas de sujeción estén intactas. Las correas de sujeción dañadas deben ser reemplazadas inmediatamente y bajo ninguna circunstancia deben ser utilizadas para asegurar la carga.
- El motor no debe ponerse en marcha cuando está levantado.
- Cuando el elevador ha alcanzado su máxima altura, el proceso de bombeo debe detenerse inmediatamente para evitar daños en la mecánica.
- Al bajar, asegúrese de que el elevador hidráulico descienda lentamente, con cuidado y de forma controlada. Para ello debe accionar la válvula de descarga siempre con cuidado.
- Después de bajar el elevador hidráulico y al retirar las correas de sujeción, asegúrese de que el vehículo no se vuelque. Deje que le ayude una segunda persona.
- No mueva ni transporte el elevador hidráulico mientras haya una carga sobre el mismo.

COMPONENTES

- 1 Bastidor elevador
- 2 Barra de seguridad
- 3 Pedal
- 4 Válvula de descarga
- 5 Lengüetas de tracción
- 6 Ganchos de tracción
- 7 Barras elevadoras
- 8 Ayuda para maniobras
- 9 Rodillos fijos
- 10 Ruedas de dirección

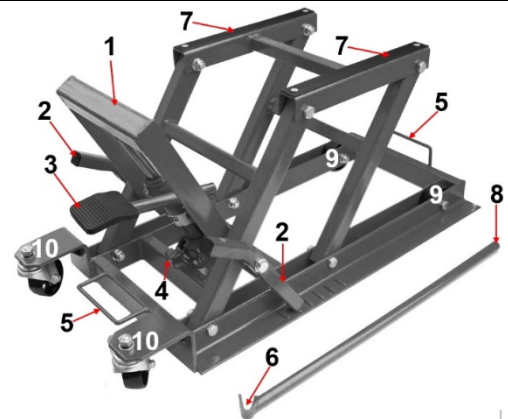

A Barras de seguridad (2)

B Perfil de seguridad

Después de levantar, pliegue las barras de seguridad (A) en ambos lados.

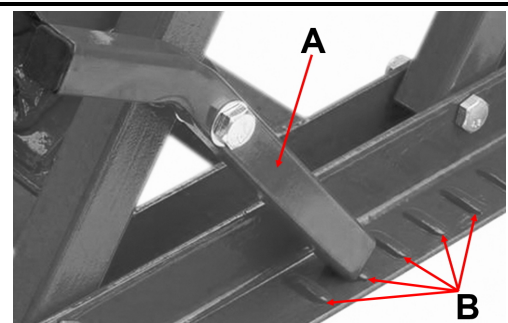

ELEVAR LA MOTOCICLETA

La elevación, el descenso y la alineación del elevador debajo de la motocicleta siempre debe ser realizada por dos personas. Mientras que una persona está manejando el elevador, la otra persona debe asegurar la motocicleta lateralmente para que no se caiga durante el proceso de elevación o descenso.

1. Utilice el elevador solo sobre una superficie firme y recta.
2. Asegúrese de que el elevador esté en la posición más baja. Mueva el elevador debajo de la motocicleta hasta que los dos tacos de goma estén bajo el bastidor de doble bucle. Asegúrese de que no haya partes de la motocicleta, como mangueras, cables, etc., atrapadas.
3. Cierre la válvula de descarga, girando la válvula hacia la derecha hasta el tope. Presione el pedal hasta que los tacos de goma estén en contacto con el bastidor.
4. Cuando los tacos de goma estén en contacto con el bastidor de la motocicleta, bloquee los frenos de las ruedas del elevador y presione el pedal hasta alcanzar la altura deseada.
5. Coloque las barras de seguridad de manera que se enganchen en las orejetas de retención del bastidor de la base. Para ello, puede ser necesario subir o bajar la motocicleta un poco.
6. Antes de llevar a cabo cualquier trabajo en la motocicleta, esta debe ser asegurada con correas de sujeción. Para ello, fije las correas de sujeción a la motocicleta y a los puntos de montaje del bastidor de la base.
7. El elevador, incluida la motocicleta, puede moverse con cuidado con la ayuda de la barra de maniobra después de asegurarla con correas y soltar los frenos. **ATENCIÓN:** El elevador solo puede ser movido sobre una superficie recta y firme.

DESCENDER LA MOTOCICLETA

La elevación, el descenso y la alineación del elevador debajo de la motocicleta siempre debe ser realizada por dos personas. Mientras que una persona está manejando el elevador, la otra persona debe asegurar la motocicleta lateralmente para que no se caiga durante el proceso de elevación o descenso.

1. Asegúrese de que el freno esté bloqueado, y luego quite todas las correas de seguridad.
2. Levante el elevador ligeramente hasta que las barras de seguridad puedan volver a la posición de desenganche.
3. Abra la válvula de descarga **con cuidado** y de forma controlada (gire en el sentido contrario a las agujas del reloj). Antes de que las ruedas entren en contacto con el suelo, la segunda persona debe acomodarse para equilibrar la motocicleta.
4. Una vez que la motocicleta esté estable, el elevador puede ser bajado completamente.
5. Saque el elevador de debajo de la motocicleta.

MANTENIMIENTO

- Compruebe el estado general del elevador antes de cada uso. Compruebe si el producto tiene roturas, grietas y partes dobladas, sueltas o que falten, y si hay condiciones que puedan afectar al buen funcionamiento del producto. Si detecta un defecto, haga que lo reparen antes de continuar con el uso. No utilice un elevador hidráulico dañado.
- Compruebe siempre que el elevador hidráulico funcione correctamente antes de utilizarlo con una carga.
- Limpie el elevador hidráulico con un paño limpio y seco. Guarde el elevador hidráulico en un lugar seguro y seco, fuera del alcance de los niños.
- Cambie el aceite hidráulico al menos cada tres años.

RELLENADO DE ACEITE

1. Con el elevador completamente bajado, quite el tapón de llenado de aceite del lado del sistema hidráulico.
2. Coloque el elevador de lado para permitir que el aceite hidráulico viejo salga completamente del depósito de aceite del elevador y deseche el aceite hidráulico viejo de acuerdo con los reglamentos locales.
3. Vuelva a colocar el elevador en posición vertical y llene el depósito de aceite con aceite hidráulico de alta calidad (se vende por separado) hasta el borde inferior del orificio de llenado de aceite.
4. Vuelva a colocar el tapón de llenado de aceite.

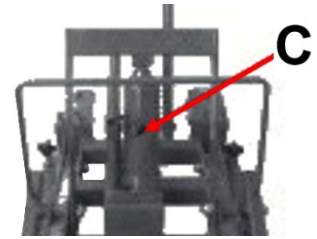

ALMACENAMIENTO

- Guarde el elevador hidráulico en posición bajada y fuera del alcance de los niños.
- Compruebe siempre el elevador hidráulico antes de guardarlo. Si detecta algún daño en la mecánica o en el sistema hidráulico, no debe utilizar el elevador hasta que haya sido reparado.
- No realice ninguna modificación en el elevador hidráulico.

PROTECCIÓN AMBIENTAL

Deseche este producto al final de su vida útil de forma respetuosa con el medio ambiente.

Recicle las sustancias no deseadas, en lugar de tirarlas a la basura.

Todas las herramientas, accesorios y embalajes deben ser clasificados, llevados a un punto de recogida de reciclaje y desechados de forma respetuosa con el medio ambiente.

Consulte con la autoridad local de gestión de residuos sobre las posibilidades de reciclaje.





**EU-KONFORMITÄTSERKLÄRUNG
EC DECLARATION OF CONFORMITY
DÉCLARATION „CE“ DE CONFORMITE
DECLARACION DE CONFORMIDAD UE**

Wir erklären in alleiniger Verantwortung, dass die Bauart des Produktes:
We declare that the following designated product:
Nous déclarons sous propre responsabilité que ce produit:
Declaramos bajo nuestra sola responsabilidad que este producto:

**Hydraulischer Heber | für Motorräder und ATV (Art. 8389)
Hydraulic Lifter | for Motorcycles and ATV
Élévateur hydraulique | pour moto & ATV
Elevador hidráulico | de motos y ATV**

folgenden einschlägigen Bestimmungen entspricht:
complies with the requirements of the:
est en conformité avec les réglementations ci-dessous:
esta conforme a las normas:

Machinery Directive 2006/42/EC

Angewandte Normen:

Identification of regulations/standards:

Norme appliquée:

Normas aplicadas:

EN ISO 12100:2010

EN 1493:2010

Reference No.: QA-AC-4644/20 / 1500LB

Test Report No.: COO2020052601

Wermelskirchen, den 11.05.2024

ppa.

Frank Schottke, Prokurist

BGS technic KG, Bandwinkerstrasse 3, D-42929 Wermelskirchen

