

Radialdichtring-Auszieh-Satz für Kurbel- und Nockenwellen



WERKZEUGE

- 1 Radialdichtring-Auszieher, für Durchmesser 35 - 44 mm, mit 31,5 mm Mittelbohrung
- 2 Radialdichtring-Auszieher, für Durchmesser 59 - 64 mm, mit 54,5 mm Mittelbohrung
- 3 Druckbolzen, wird bei nicht überstehenden Wellen benötigt.

VERWENDUNGSZWECK

Dieser Werkzeugsatz dient zur Demontage von Radialdichtringen und ist besonders geeignet für Dichtringe, bei denen eine Demontage durch überstehenden Wellenstumpf ohne dieses Werkzeug nahezu unmöglich ist. Die Demontagewerkzeuge greifen mit konischem Profil von innen in den Dichtring und sind geeignet für die meisten handelsüblichen Dichtringe.

SICHERHEITSHINWEISE

- Verwenden Sie das Werkzeug nicht, wenn Teile fehlen oder beschädigt sind.
- Verwenden Sie das Werkzeug nur für den vorgesehenen Zweck.
- Legen Sie das Werkzeug niemals auf die Fahrzeug-Batterie. Kurzschlußgefahr!
- Vorsicht bei Arbeiten an laufenden Motoren. Lose Kleidung, Werkzeuge und andere Gegenstände können von drehenden Teilen erfasst werden und schwere Verletzungen verursachen.
- Halten Sie Kinder und andere unbefugte Personen vom Arbeitsbereich fern.
- Lassen Sie Kinder nicht mit dem Werkzeug oder dessen Verpackung spielen.
- Vorsicht bei Arbeiten an heißen Motoren, es besteht Verbrennungsgefahr!
- Entfernen Sie vor der Reparatur den Zündschlüssel, so verhindern Sie ein versehentliches Starten des Motors und einen eventuell entstehenden Motorschaden und Verletzungen.
- Diese Anleitung dient als Kurzinformation und ersetzt keinesfalls ein Werkstatthandbuch, verwenden Sie immer fahrzeugspezifische Serviceliteratur, dieser entnehmen Sie bitte technische Angaben wie Drehmomentwerte, Hinweise zur Demontage/Montage, usw.

VERWENDUNG

1. Den Gewindekopf (A) des Wellendichtring-Abziehers mit Öl benetzen.
2. Den Wellendichtring-Abzieher in Position bringen und mit festem Druck so weit wie möglich in den Wellendichtring eindrehen.
3. Schraube (B) lösen.
4. Innenteil (C) gegen die Kurbelwelle drehen, bis der Wellendichtring herausgezogen ist.

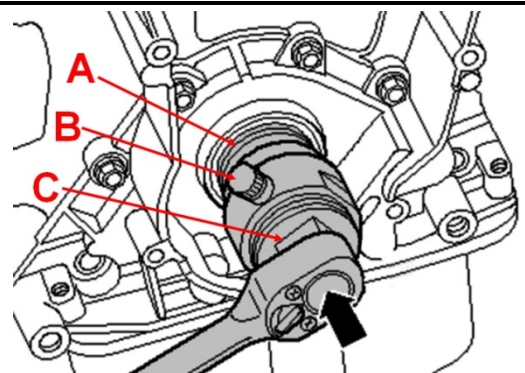

Radial Seal Ring Extractor Tool Set for Crank- & Camshafts



TOOLS

- 1 Sealing ring extractor, for diameter 35 - 44 mm, with 31.5 mm center bore
- 2 Sealing ring extractor, for diameter 59 - 64 mm, with 54.5 mm center bore
- 3 Thrust bolt, is needed for non-stickouts shafts

INTENDED USE

This set of tools is used for disassembly of radial seals and is particularly suitable for sealing rings, in which disassembly by protruding stub shaft without this tool is almost impossible. The extractor tools grip the sealing ring from the inside with a conical profile and are suitable for most commercially available sealing rings.

SAFETY INFORMATIONS

1. Do not use the tool if parts are missing or damaged.
2. Use the tool for the intended purpose only.
3. Never place the tool on the vehicle battery. There is a risk of a short circuit.
4. Be careful when working with the engine running. Loose clothing, tools and other objects can be caught by rotating parts and cause serious injury.
5. Keep children and other unauthorized persons away from the work area.
6. Do not allow children to play with the tool or its packaging.
7. Be careful when working on hot engines because of the risk of burn injuries.
8. If you remove the ignition key before repairing, you can prevent the engine from being started accidentally and resulting in engine damage and personal injury.
9. This manual serves as a brief guide and does not replace a workshop manual. Always refer to the vehicle-specific service literature, particularly the technical data such as torque values and instructions for disassembly/assembly, etc.

USE

1. Lubricate threaded head (A) of oil seal extractor.
2. Place the seal extractor in position and exerting firm pressure screw it as far as possible into oil seal.
3. Loosen the screw (B).
4. Turn inner part (C) against crankshaft until the oil seal is pulled out.

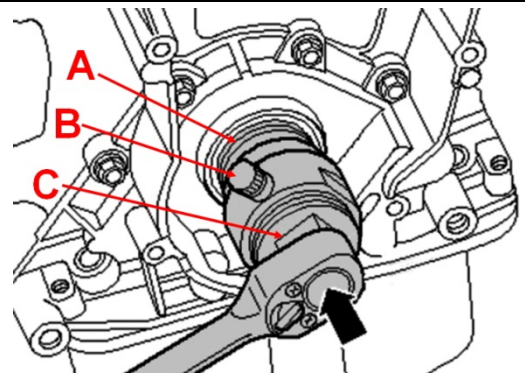

Jeu d'extraction de bague d'étanchéité radiale pour vilebrequins et arbres à cames



OUTILS

- 1 Extracteur de bague d'étanchéité radiale 35 - 44 mm, avec perçage central 31,5 mm
- 2 Extracteur de bague d'étanchéité radiale 59 - 64 mm, avec perçage central 54,5 mm
- 3 Boulon de pression, requis pour des arbres non dépassant.

UTILISATION PRÉVUE

Ce jeu d'outils sert à démonter des bagues d'étanchéité radiales et convient particulièrement bien pour les bagues d'étanchéité où un démontage n'est pratiquement pas possible sans cet outil à cause du corps de l'arbre qui dépasse. Les outils de démontage avec un profil conique s'engagent de l'intérieur dans la bague d'étanchéité et sont adaptés à la plupart des bagues d'étanchéité disponibles dans le commerce.

CONSIGNES DE SÉCURITÉ

- N'utilisez pas l'outil lorsque des pièces manquent ou sont endommagées.
- N'utilisez l'outil qu'aux fins prévues.
- Ne posez jamais l'outil sur la batterie du véhicule. Risque d'un court-circuit !
- Soyez prudent lorsque vous allez exécuter des travaux sur des moteurs en fonctionnement. Les vêtements mal ajustés, outils et autres objets peuvent être happés par les composants en rotation et provoquer de graves blessures.
- Maintenez à l'écart les enfants et toutes les autres personnes non autorisées de la zone de travail.
- Ne permettez jamais que des enfants jouent avec l'outil ou avec son emballage.
- Soyez prudent lorsque vous allez exécuter des travaux sur des moteurs chauds, il y a risque de brûlures !
- Retirez la clé de contact avant de commencer la réparation afin d'empêcher le démarrage non intentionné du moteur avec le risque de dommages du moteur et de blessures.
- Ces instructions sont des informations brèves et ne peuvent pas remplacer le manuel de l'atelier. Consultez toujours les manuels de service spécifiques du véhicule pour des informations techniques comme la valeur du moment de couple, des instructions de démontage/montage, etc.

UTILISATION

1. Humidifiez la tête fileté (A) de l'extracteur de la bague d'étanchéité de l'arbre d'huile.
2. Mettez l'extracteur de la bague d'étanchéité de l'arbre en position et vissez-le en appliquant une force constante aussi loin que possible dans la bague de l'étanchéité de l'arbre.
3. Dévissez la vis (B).
4. Tournez la partie intérieure (C) contre le vilebrequin jusqu'à ce que la bague d'étanchéité de l'arbre soit sortie.

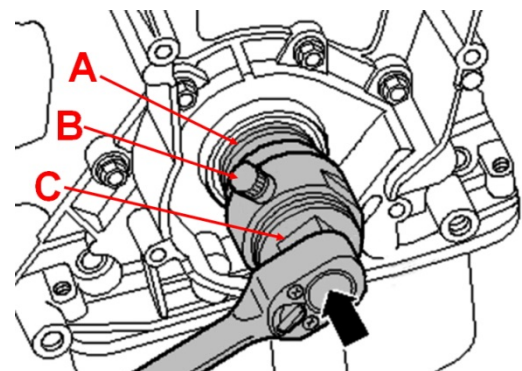

Juego de extracción de retenes radiales de cigüeñales y árboles de levas



HERRAMIENTAS

- 1 Extractor de retenes radiales, para retenes de 35 - 44 mm de diámetro, con 31,5 mm de diámetro interior
- 2 Extractor de retenes radiales, para retenes de 59 - 64 mm de diámetro, con 54,5 mm de diámetro interior
- 3 Perno de presión, necesario para ejes no sobresalientes.

USO PREVISTO

Este juego de herramientas sirve para el desmontaje de retenes radiales y está especialmente indicado para anillos de sellado en los que el desmontaje mediante un extremo de eje sobresaliente es casi imposible sin esta herramienta. Las herramientas de desmontaje tienen un perfil cónico y se enclavan desde el interior en el anillo de sellado y son adecuadas para la mayoría de los anillos de sellado disponibles en el mercado.

INDICACIONES DE SEGURIDAD

- No utilice la herramienta si faltan piezas o están dañadas.
- Utilice la herramienta solo para el fin previsto.
- Nunca deposite la herramienta sobre la batería del vehículo. Riesgo de cortocircuito
- Precaución al trabajar con motores en marcha. La ropa holgada, herramientas y otros objetos pueden quedar atrapados en las piezas giratorias y causar lesiones graves.
- Mantenga a los niños y otras personas no autorizadas lejos del área de trabajo.
- No permita que los niños jueguen con la herramienta o su embalaje.
- ¡Precaución al trabajar con motores calientes, existe peligro de quemaduras!
- Retire la llave de encendido antes de la reparación para evitar el arranque accidental del motor y posibles daños del motor y lesiones personales.
- Este manual sirve para proporcionar una breve información y no sustituye en modo alguno a un manual del taller, utilice siempre la documentación de servicio específica del vehículo, que contiene indicaciones técnicas como los valores de par, las instrucciones de desmontaje/montaje, etc. que puede consultar.

APLICACIÓN

1. Humedezca con aceite la cabeza roscada (A) del extractor del retén del eje.
2. Coloque el extractor del retén del eje en su posición y enrósquelo en el retén del eje tanto como sea posible con una presión firme.
3. Afloje el tornillo (B).
4. Gire la parte interior (C) contra el cigüeñal hasta que se extraiga el retén del eje.

